

**A BIRKÓZÁS NEMZETKÖZI SZABÁLYAI
2013**

**A Magyar Birkózó Szövetség és a
Magyar Bíró Bizottság
kiadványa**

**Regles Internationales de Lutte szerinti elfogadott nemzetközi
szabályok fordítása, kiegészítve a Magyarországon
alkalmazott egyéb szabályokkal**

Nemzetközi vita esetén a franciául lerögzített szabály határoz

ELŐSZÓ

A birkózás- mint minden más sportág- szabályok keretében zajlik, a "játékszabályok" egyértelműen meghatározzák a küzdelem lényegét és célját, azaz legyőzni az ellenfelet tussal vagy pontozással. Ezek a szabályok minden a FILA által felügyelt szakágban érvényesek.

A kötött- és szabadfogású birkózás a következő lényeges elemekben különbözik:

Kötöttfogásban a derékvonal alatt szigorúan tilos az ellenfelet érinteni valamint a lábat használni fogás végrehajtás közben.

Szabadfogásban az aktív lábhasználat megengedett fogás végrehajtása közben és a védekezésben is. A női birkózás a szabadfogás szabályait követi, de a dupla nelson szigorúan tiltott a női birkózásban.

A különböző országokban űzött népi birkózás szabályait a FILA nem kontrollálja, ezek az adott országokban eltérőek.

A strandbirkózás, a grappling, az amatőr pankráció és az övbirkózás szabályai külön vannak szabályozva.

Az itt lefektetett szabályok (melyek időközönként változhatnak) a sportág minden résztvevőjére (birkózókra, edzőkre, versenybírókra, vezetőkre) kötelező erővel érvényesek. Betartását és alkalmazását világszerte azonos módon kell végrehajtani, azzal a céllal, hogy a nézőket a fair play szellemében a sportág élvezetére csábítsa.

A Nemzetközi Amatőr Birkózó Szövetség (FILA) Birkózó Szabályai

Kötöttfogású birkózás - Szabadfogású birkózás - Női birkózás

Tartalomjegyzék

1.	Általános szabályok	5
	Tárgy	5
	Értelmezés	5
	Alkalmazási terület	5
2.	Felszerelés, felépítés	6
	A szőnyeg	6
	Öltözék	7
	Versenyzői igazolvány (licenc)	8
	Korosztályok – súlycsoportok - versenyek	8
3.	Birkózó versenyek és azok programja	12
	Versenylebonyolítás módszere	12
	Versenyszabályzat	15
	Ünnepélyes díjkiosztás (eredményhirdetés)	15
4.	A verseny lebonyolítása	16
	Mérlegelés	16
	Sorsolás	16
	Rajtlista	17
	Párosítás	17
	Kiesés a versenyből	17
5.	A versenybírói testület	18
	Összetétele	18
	A versenybírói testület általános feladatai	18
	Öltözék	19
	A vezetőbíró	19
	A pontozóbíró	21
	A szőnyegelnök	22
	Videó zsűri	22
	Büntető rendelkezések a bírói testülettel szemben	23
6.	A mérkőzés	24
	A mérkőzések időtartama	24
	Felhívás	24
	A versenyzők bemutatása	24
	A küzdelem megkezdése	25
	A mérkőzés félbeszakítása	25
	A mérkőzés vége	25
	A mérkőzés megállítása és folytatása	26
	A hosszabbítás (szabadfogásban és női birkózásban)	26
	A győzelem fajtái	26
	Az edző	27

Challenge	28
Csapathelyezési sorrend egyéni versenyen	29
Helyezési sorrend megállapítása csapatversenyen	29
7. Akció- és fogáspontok	31
Az akció vagy a fogás értékelése	31
A tusveszélyes helyzet	32
A pontok jelzése	32
Nagyívű dobások	32
Az akciókért és fogásokért járó pontok	33
Döntés és szavazás	34
Pontozólap	35
8. A mérkőzés után adott pozitív pontok megállapítása	36
Pozitív pontok	36
A kétváll (tus)	36
Technikai fölény	37
9. Passzivitás	38
Parterre helyzet	38
A passzivitási zóna	38
Kapaszkodás	39
10. Tiltások és szabálytalan fogások	46
Általános tiltások (tilalmak)	46
Fogásból menekülés	46
Menekülés szőnyegről	47
Szabálytalan fogások	47
Különleges tilalmak	48
Tiltott és szabálytalan fogások kihatása a küzdelemre	49
11. Az óvás	49
Az óvás	49
12. Orvosi rendelkezések	50
Orvosi szolgálat	50
Az orvosi szolgálat beavatkozása	50
Dopping	51
13. A birkózás szabályainak értelmezése	52
14. Függelék	53
Alapvető birkózó szakkifejezések szótára	53

1. Általános szabályok

Tárgy

A FILA Alapszabályában foglalt rendelkezések végrehajtása az alábbiakat érinti:

- A Pénzügyi Szabályzat
- A Fegyelmi Szabályzat
- A Nemzetközi Versenyek Szervezési Szabályzatát
- Minden általános szabályozást

A nemzetközi birkózó szabályok célja az alábbi:

- Azoknak a gyakorlati és technikai feltételeknek a meghatározása és pontosítása, amelyek mellett a versenyeket le kell bonyolítani.
- Az akciókért és fogásokért járó pontértékek meghatározása.
- A különböző helyzetek és a tilalmi rendelkezések felsorolása.
- A versenybírói testület szakmai működésének meghatározása.
- A versenyzők helyezéseinek megállapítása, büntetése, kizárása stb. módjának meghatározása.

Az alábbiakban közölt nemzetközi szabályok - amelyek a gyakorlati tapasztalatok és a hatékonyság függvényében módosíthatók - alkotják azt a keretet, amelyben a birkózósport és fogásnemei megnyilvánulnak. A tradicionális nemzeti birkózásra, a strandbirkózásra és a szambóra a sajátosságaiknak megfelelő szabályok vonatkoznak.

Értelmezés

Amennyiben a jelen szabályzat rendelkezéseinek értelmezése tekintetében nincsen egyetértés, a FILA Végrehajtó Bizottsága (BÜRO) egyedül hivatott a pontos értelmezést megállapítani. Minden esetben a francia szöveg a hiteles és mérvadó.

Alkalmazási terület

A jelen szabályzatot kötelező az Olimpiai Játékokon, nemzetközi bajnokságokon és a FILA felügyelete alá tartozó valamennyi nemzetközi versenyrendezvényen alkalmazni.

Nemzetközi tornák alkalmával a jelen szabályzatban foglaltaktól eltérő versenyrendszer is alkalmazható, feltéve, hogy ehhez megszerzik a FILA és valamennyi résztvevő ország hozzájárulását.

2. Felszerelés, felépítés

A szőnyeg

Olimpiai Játékokon, bajnokságokon, kupaversenyeken, s minden nemzetközi versenyen olyan birkózószőnyeg használata kötelező, melyet a FILA hitelesített, amely 9 méter átmérőjű, s amit azonos vastagságú, 1,50 méter széles szegély övez.

Olimpián és Világbajnokságokon a bemelegítő teremben elhelyezett szőnyegeknek is a FILA fenti kritériumainak kell megfelelni.

A 9 méter átmérőjű körön belül, teljes kerülete mentén körös-körül, piros színű, 1 méter széles vonalat kell húzni (zóna), amely szerves részét képezi a birkózófelületnek.

A szőnyeg különböző részeinek megjelölésére az alábbi szakkifejezéseket használjuk:

Rouge-Bleu:	Piros-kék sarok
Surface de protection - protection area	Védőfelület
Zone de passivité - passivity zone	Passzivitási zóna
Surface centrale de lutte - central wrestling area	Központi birkózófelület

- Központi kör a szőnyeg közepe (1 méter átmérő)
- A piros sávon inneni belső szőnyegfelület neve: központi birkózófelület (7 méter átmérőjű)
- A piros sáv neve a zóna (1 méter átmérő)
- A piros sávon kívüli rész a védőfelület (szélessége: 1,50 méter)

Olimpiai-, Világ-, és Kontinentális Bajnokságokon a szőnyeget egy 50 cm és 1,10 méter közötti dobogóra kell helyezni. Amennyiben a szőnyeget emelvényre helyezik és a védőfelület szegélye (a szőnyeg körüli szegély is szabad terület) nem éri el a 2 métert, az emelvény sarkait 45 fokos lejtésű deszkalemezzel kell ellátni. A védőszegélynek mindenképpen a szőnyegtől eltérő színűnek kell lennie. A szőnyeghez közeli padlót gondosan rögzített lágy borítással kell ellátni.

A fertőzések elkerülése végett a szőnyeg felületét minden birkózó-versenyszakaszc elött le kell mosni és fertőtleníteni kell, a ponyva hurokreszeit védeni kell, amely nem ráncos (szőnyeghez gyártott ponyvával van ellátva), a fentiekkel azonos egészségvédelmi intézkedéseket kell tenni.

A szőnyeg közepén 1 méter átmérőjű kört kell rajzolni, amelyet 10 cm széles sáv övez. Az így meghatározott koszorú és a birkózófelületet határoló szegély színe piros. A kötöttfogású parterre helyzet segítéséhez közepén egy 8 cm széles vonal húzódik a test felületével párhuzamosan. Továbbá 2-2 pont van felfestve egymástól 40 cm-re a térd és a tenyér helyének meghatározására.

Ezenfelül a szőnyegnek egymással szemközti sarkait a birkózók mezzsínével, azaz pirossal és kézzel kell megjelölni.

Végezetül célszerű a szőnyeget úgy elhelyezni, hogy körülötte teljesen szabad térség legyen a verseny rendes lebonyolítása érdekében.

Öltözék

Minden versenynap kezdetén a versenyzőnek frissen borotváltan vagy több hónapos szakállal kell megjelennie.

a.) Mez:

A versenyzők kötelesek a szőnyeg szélén egyrészes mezben megjelenni, melynek színét (piros vagy kék) kijelölik számára. A két (piros-kék) szín variációja tiltva van. A birkózó mez típusának meg kell felelnie a FILA által hitelesített formának.

- A birkózó köteles mellén országa címerét viselni.
- A birkózó a meze hátrészén köteles viselni országa betűrövidítését 10x10 cm nagyságban, **és a családnevét latin betűkkel (4-7 cm nagyságban) az ország rövidítés felett vagy félkörben.**
- Könnyű térdvédők használata megengedett amely nem tartalmazhat fém részletet.
- A versenyző köteles továbbá a mérkőzések alatt textil zsebkendőt is magánál tartani.

b.) Reklámok a sportfelszereléseken:

Világbajnokságokon, Kontinentális Bajnokságokon és egyéb versenyeken a versenyzők viselhetik a mez comb részén vagy hátukon az anyagi támogató (szponzor) nevét. Szintén viselhetnek ilyen feliratot a melegítő hátán illetve kar részén. Ezek a feliratok nem lehetnek 6 cm-nél magasabbak. Ezek a rendelkezések nem vonatkoznak az Olimpiai Játékokra, ahol a NOB előírásai érvényesek.

c.) Fülvédő:

A FILA által hitelesített fülvédők vagy felerősített fejkvédők viselése megengedett, de ez nem tartalmazhat semmiféle fémes alkatrészt.

A bíró a túl hosszú hajú férfi versenyzőt is kötelezheti fülvédő viselésére.

d.) Birkózó cipő:

A versenyzők kötelesek bokaszorító birkózó cipőt viselni. Sarokkal vagy talppal ellátott vagy szöges, illetve fémcsatos cipő viselete tilos. A birkózóknak olyan birkózócipőt kell versenyen viselniük, amely nem cipőfűzővel rögzíti azt a lábukhoz, vagy pedig gondoskodniuk kell arról, hogy a cipőfűzők ragasztószalaggal rögzítve legyenek cipőikhez annak érdekében, hogy a mérkőzés alatt ne kötődhessenek ki. Minden versenyző saját maga köteles cipőjéhez biztosítani a ragasztó szalagot és a helyes leragasztást, melyet le kell ellenőrizni szőnyegre lépés előtt.

e.) Tilos:

A versenyzők felszerelését a mérlegelésnél lehet ellenőriztetni. Ha a felszerelés nem az előírtaknak megfelelő, figyelmeztetni kell a kijavítására és ennek elmulasztása esetén a következményekre. Amennyiben a versenyző nem megfelelő viselettel jelenik meg a mérkőzésen, egy perc áll rendelkezésére a szabálytalanság korrigálásához, amennyiben ezt túllépi a mérkőzést elveszti.

- A versenyzők idegen ország címerét vagy betűrövidítését nem viselhetik.
- A csuklón, karon vagy a bokán kötést viselni, kivéve a sérülés esetét, s akkor is csak orvosi előírásra, ezt rugalmas anyaggal rögzíteni kell.
- A testet zsíros vagy csúszós anyaggal bekenni.
- Izzadtan megjelenni, a mérkőzés kezdetén ill. a további menetek elején,
- Bármilyen tárgyat viselni, amely az ellenfelet megsebezheti pld: gyűrűt, karkötőt, fülbevalót stb.
- A nőknél fémbetétes mellvédőt használni.

Versenyzői igazolvány (licenc)

Az Olimpiai Játékokon, Világbajnokságokon, Világ Kupa, kontinentális kupa, kontinentális bajnokságok versenyein, nemzetközi tornákon résztvevő valamennyi felnőtt birkózó köteles egy külön szabályzatban meghatározott nemzetközi igazolvánnyal (licenccel) rendelkezni.

Minden kadet és junior korú versenyző aki kontinentális vagy Világbajnokságon vesz részt, köteles FILA igazolvánnyal rendelkezni.

Minden junior korú versenyző aki FILA versenynaptárban szereplő versenyen vesz részt köteles FILA igazolvánnyal rendelkezni.

Minden veterán korú versenyző aki Világbajnokságon vagy FILA nemzetközi versenyen vesz részt, köteles FILA igazolvánnyal rendelkezni.

Ez a FILA igazolvány a birkózók részére orvosi és kórházi ellátáshoz szükséges biztosítást is tartalmaz ami a FILA által rendezett összes versenyen érvényesek.

A versenyző köteles igazolványát és az útlevelét a mérlegelés alkalmával átnyújtani a hivatalos küldöttnek, aki azt ellenőrzés céljából a FILA képviselőjéhez továbbítja: utóbbinak még aznap vissza kell adnia azt az említett versenyző csapatvezetőjének.

A versenyzői igazolvány (licenc) csak a FILA-nak a folyó évre kiadott bélyegével ellátva érvényes és évente meg kell újítani.

A Magyarországon rendszeresített versenyzési engedély tartalmát, érvényességét az 2002. február 21-től hatályos Igazolási és Átigazolási Szabály foglalja magában.

Korosztályok – súlycsoportok - versenyek

a) A FILA által meghatározott férfi korcsoportok:

Iskolások	14-15 évesek (orvosi igazolással 13 évesek is)
Kadettek	16-17 évesek (orvosi igazolással 15 évesek is)
Juniorok	18-20 évesek (orvosi igazolással 17 évesek is)
Felnőttek	20 évesek és idősebbek.
Veteránok	35 évnél idősebbek

A junior korcsoportba tartozók birkózhatnak a felnőtt korcsoport versenyein is, bár a 18 éves versenyzőknek ehhez szülői és orvosi igazolás szükséges. A 17 évesek nem vehetnek részt felnőtt versenyeken.

Az életkort minden bajnokságon és versenyen a végleges nevezések alkalmával, a mérlegelés előtt 6 órával ellenőrzik. E célból mindegyik küldöttség felelőse köteles átadni a FILA technikai küldöttjének:

- A versenyző folyó évre érvényes versenyzői igazolványát (licencét) érvényes bélyeggel,
- A versenyző egyéni útlevelét vagy személyazonossági igazolványát (Csoportos útlevel nem fogadható el),
- A versenyzőkre illetékes nemzeti szövetség elnöke által egyenként kiállított becsületes igazolást a birkózó életkoráról. Ezt az igazolást a FILA mintaelőírása szerint cégjeles szövetségi levélpapíron kell kiállítani,
- A versenyző csak olyan állampolgárként indulhat valamely versenyen, ami az útlevelében szerepel. Ha a FILA bármikor megállapítja, hogy a nevezés hamis volt, s hogy csalás forog fenn, az illető szövetséggel, versenyzővel és a hamis igazolást aláíróval szemben azonnal fegyelmi intézkedéseket kell tenni.
- Az a birkózó aki nemzetet vált, 2 évet kell várnia az utolsó bejegyzett FILA versenyen való részvétel után ahhoz, hogy az új országa színeiben induljon
- Egy versenyző csak egyszer válhat nemzetiséget. Ezután már semmilyen körülmények között nem szerepelhet a régi országa színeiben.
- Minden versenyző aki versenyen vesz részt, automatikusan beleegyezik, hogy a FILA a jövőbeni versenyeken felhasználhatja fényképét vagy lefilmezett alakját.

b) A FILA által meghatározott súlycsoportok az alábbiak:

Iskolások	Kadet	Junior	Felnőtt
1. 29-32 kg	1. 39-42 kg	1. 50 kg	1. 50-55 kg
2. 35 kg	2. 46 kg	2. 55 kg	2. 60 kg
3. 38 kg	3. 50 kg	3. 60 kg	3. 66 kg
4. 42 kg	4. 54 kg	4. 66 kg	4. 74 kg
5. 47 kg	5. 58 kg	5. 74 kg	5. 84 kg
6. 53 kg	6. 63 kg	6. 84 kg	6. 96 kg
7. 59 kg	7. 69 kg	7. 96 kg	7. 96-120 kg
8. 66 kg	8. 76 kg	8. 120 kg	
9. 73 kg	9. 85 kg		
10. 73-85 kg	10. 85-100 kg		

Az MBSZ által meghatározott súlycsoportok az alábbiak:

Diák II. 10-11 évesek	Diák I. 12-13 évesek	Serdülő 14-15 évesek	Ifjúsági 16-17 évesek
1. 26 kg	1. 29 kg	1. 35 kg	1. 42 kg
2. 28 kg	2. 32 kg	2. 38 kg	2. 46 kg
3. 31 kg	3. 35 kg	3. 42 kg	3. 50 kg
4. 34 kg	4. 38 kg	4. 47 kg	4. 54 kg
5. 37 kg	5. 42 kg	5. 53 kg	5. 58 kg
6. 41 kg	6. 46 kg	6. 59 kg	6. 63 kg
7. 45 kg	7. 50 kg	7. 66 kg	7. 69 kg
8. 50 kg	8. 55 kg	8. 72 kg	8. 76 kg
9. 55 kg	9. 61 kg	9. 78 kg	9. 85 kg
10. 60 kg	10. 68 kg	10. 85 kg	10. 100 kg
11. 68 kg	11. 75 kg	11. +85 kg	11. +100 kg
12. +68 kg	12. +75 kg		
	Junior 18-20 évesek	Felnőtt	
	1. 50 kg	1. 55 kg	
	2. 55 kg	2. 60 kg	
	3. 60 kg	3. 66 kg	
	4. 66 kg	4. 74 kg	
	5. 74 kg	5. 84 kg	
	6. 84 kg	6. 96 kg	
	7. 96 kg	7. 120 kg	
	8. 120 kg		

Minden versenyző saját szabad akaratából és saját felelősségére versenyezhet, s egyazon versenyen csak abban a kategóriában indulhat, amely megfelel a hivatalos mérlegelésen megállapított testsúlyának.

A felnőtt versenyzők a mért súlyuknál egyel magasabb súlycsoportban is versenyezhetnek. Ez alól kivétel a nehézsúly, ahol a minimum súly 96 kg a férfiaknál, 67 kg a nőknél.

c) Versenyek

A különböző korcsoportú nemzetközi versenyek az alábbiak:

Iskolások

14-15 évesek

- Kétoldali és meghívásos nemzetközi versenyek.

Kadet

16-17 évesek

- Nemzetközi versenyek
- Kontinentális bajnokságok (évente)

Junior *18-20 évesek*

- Nemzetközi versenyek
- Kontinentális bajnokságok (évente)
- Világbajnokságok (évente)

Felnőttek *20 évesek és idősebbek*

- Nemzetközi versenyek
- Kontinentális bajnokságok (évente)
- Világbajnokságok és Világ Kupák minden évben, kivéve az olimpia évében,
- Meghatározott mérkőzések, mesterek tornája, nemzetközi Nagydíj, gálák, FILA Nagydíj, szupersztárok versenye,
- Olimpiai Játékok (négyévente)

Veteránok *35 évnél idősebbek:*

- A veterán versenyek szabályai és kategóriái szerint eltérő szabályokkal.

3. Birkózó versenyek és azok programja

Verseny lebonyolítás módusa

A versenyek direkt kieséses rendszerben zajlanak az ideális versenyzőszám (4, 8, 16, 32 stb.) elérése után. Ha nem ideális számú versenyző mérlegel, selejtezőkörrel kell tartani a táblára kerülésért a következők szerint:

- A versenyzők párokat alkotnak a mérlegelés során kisorsolt sorszámaik sorrendjében, a legkisebbtől a legnagyobb szám felé haladva, azaz az 1-es mérkőzik a 2-essel, a 3-as a 4-es ellen. A küzdelmek direkt kieséses rendszerben zajlanak vigaszágos rendszerben, ahol a vigaszágra a döntőbe jutott versenyzők korábbi ellenfelei kerülnek. Az ideális tábla összeállításához a táblára kerülésért folyik a selejtezőkörben a küzdelem, melyet a sorsolási sorrend aljáról kell kezdeni.
- Csak a döntőbe jutott versenyzők korábbi ellenfelei kerülhetnek a vigaszágra. A vigaszág küzdelmei a döntőbe jutott versenyzők két ágán futnak, ahol az első fordulóban legyőzött versenyző küzd a második fordulóban legyőzöttel (beleértve a táblára kerülésért folytatott küzdelmet is) és így tovább az elődöntő veszteséig. Az utolsó két mérkőzés győztese kapja a két bronzérmét.
- A egyes súlycsoportok mérkőzései egy nap alatt zajlanak. A mérlegelés az előző napon kerül megrendezésre.

Az egyes súlycsoportok küzdelmei a következő formában zajlanak:

- Táblára kerülés (qualification round)
- Selejtező fordulók (elimination round)
- Visszamerkőzések (repechage)
- Döntő

Ha egy súlycsoportban 6 főnél kevesebb (1-5) versenyző mérlegel, akkor körmérkőzésben kell eldönteni a helyezéseket.

Példa: 22 versenyző esetén a lebonyolítás a következő:

A mérlegelés során a versenyzők 1-től 22-ig számot húznak.

Táblára kerülés:

Mivel a versenyzők száma nem megfelelő a legközelebbi ideális tábla (16-os) kialakításához, a táblára kerülésért kell egy fordulót rendezni. Példánkban 6

versenyzővel van több mint az ideális táblához szükséges 16. A táblára kerülésért a 16-os versenyző feletti 6 birkózó és a 16-os alatti 6 birkózó (a 16. is beleszámítva) fog küzdeni a táblára kerülésért a sorsolás utáni sorrend alapján az alábbiak szerint:

- 11.-**12.** ellen
- **13.**-14. ellen
- **15.**-16. ellen
- **17.**-18. ellen
- **19.**-20. ellen
- 21.-**22.** ellen

A 6 győztes kerül fel a direkt kieséses táblára. Vastag betűvel vannak jelölve a szimulált mérkőzések győztesei.

Selejtező fordulók

A táblán az első kör (nyolcad döntők) mérkőzései a következőképpen alakulnak:

- 1.-**2.** ellen
- 3.**-4. ellen
- 5.**-6. ellen
- 7.-8. ellen
- 9.-**10.**ellen
- 12.**-13. ellen
- 15.**-17. ellen
- 19.**-22. ellen

A második kör (negyeddöntők) mérkőzései:

- 2.-**3.** ellen
- 5.**-7. ellen
- 10.-**12.** ellen
- 15.**-19. ellen

A harmadik kör (elődöntők) mérkőzései:

- 3.-**5.** ellen
- 12.-**15.** ellen

Visszamerkőzések (repechage)

A visszamerkőzéseket a döntőbe jutott két versenyző korábbi ellenfelei vívják a következők szerint:

A döntősök ellenfeleinek megállapítása a korábbi fordulókban:

5. versenyző korábbi ellenfelei:

- 6. versenyző (nyolcad döntő)
- 7. versenyző (negyeddöntő)
- 3. versenyző (elődöntő)

15. versenyző korábbi ellenfelei:

- 16. versenyző (táblára kerülés)

- 17. versenyző (nyolcad döntő)
- 19. versenyző (negyeddöntő)
- 12. versenyző (elődöntő)

A visszamérkőzések két ágon folynak a következők szerint:

1. forduló:

16.-17. ellen

2. forduló:

6.-7. ellen

16.-19. ellen

3. forduló (bronzmérkőzés):

6.-3. ellen

12.-16. ellen

A utolsó vigaszági forduló két nyertese egyaránt bronzérmes lesz.

Döntő:

A selejtező fordulók két egyenes ági győztese (5. és 15. versenyző) birkózik a súlycsoport döntőjében.

A helyezések megállapítása:

Azokat a birkózókat, akik a döntőt megelőző fordulóknak estek ki, a következő kritériumok alapján kell rangsorolni.

- A bronzmérkőzések győztesei végeznek a 3. helyen.
- A bronzmérkőzések vesztesei végeznek az 5. helyen.
- A 7. helytől felfelé a pozitív pontok szerint rangsorolják a versenyzőket. Ha a pozitív pontok egyenlők akkor a következő kritériumok alapján kell közöttük a helyezéseket megállapítani:
 - Több tusgyőzelem
 - Több technikai tusgyőzelem
 - Több technikai fölényrel nyert menet
 - Több elért technikai pont
 - Akin kevesebb pontot csináltak

Az 5. helytől felfelé a sorrend megállapításánál a vigaszágon résztvevő versenyzők egyenlő elbírálás alá esnek

Egyéb

- Ha egy birkózót szabálytalanságért vagy brutalitásért kizárnak a versenyből, nem vehet részt a további küzdelmekben és a helyezését sem állapítják meg.
- Amennyiben a versenyző nem jelenik meg a szőnyegen a selejtező vagy a döntő bármely mérkőzésén (a szőnyegre hívás szabályainak megfelelően),

akkor ellenfele lesz a mérkőzés győztese.

Körmérkőzéses versenyek lebonyolítása

- Tusgyőzelem esetén csak 4 pozitív pontot kap a győztes versenyző.
- A legtöbb pozitív pontot szerzett versenyző a verseny győztese.
- Egyenlő pozitív pontok esetén az egymás elleni eredmény a döntő.
- Ha több versenyzőnek is egyforma pozitív pontja van akkor meg kell keresni a következő feltételek alapján a legjobbat és azt kiemelni majd az alábbiak alapján rangsorolni a többit:
 1. Több tusgyőzelem
 2. Több technikai tusgyőzelem
 3. Több technikai fölényrel nyert menet
 4. Több szerzett technikai pont
 5. Kevesebb elszenvedett pont

Versenyek programja

A versenyek időtartama a következő:

Olimpiai játékokon, felnőtt és junior Világbajnokságokon 6 nap a 3 stílusban (Kötött-Szabadfogás, Női) 3 szőnyegen. A beérkezett nevezések számától függően a FILA beleegyezésével eggyel több vagy kevesebb szőnyeget lehet használni

Általánosságban egy súlycsoport küzdelme 3 óránál nem tarthat tovább és egyazon napon kell elkezdni és befejezni az adott súlycsoport küzdelmeit.

Általánosságban egy súlycsoport fordulója ugyanazon a szőnyegen kell hogy történjen, vagy több szőnyegen de azonos időben

Egy súlycsoportnak az 1-2-3-4. helyezéésért folyó összes küzdelmét egyetlen szőnyegen kell lebonyolítani.

Ünnepélyes díjkiosztás (eredményhirdetés)

Az egyes súlycsoportok négy legjobb helyezett versenyzője vesz részt az ünnepélyes eredményhirdetésen, s a helyezés szerint járó érmet és díszoklevelet kap.

Az első helyezett: ARANY

a második helyezett: EZÜST

a két harmadik helyezett: BRONZ

érmet kap. Ezenfelül világbajnokságokon az első világbajnoki övet kap. (Lásd az elismerő kitüntetésekre vonatkozó szabályzatot).

Az 5.-től 10. helyig terjedő helyezettek díszoklevelet kapnak.

Az eredményhirdetések közvetlenül az adott súlycsoport döntő mérkőzése után bonyolódnak.

4. A verseny lebonyolítása

Mérlegelés

A versenyzők végleges névjegyzékét a küldöttségvezető a mérlegelés előtt 6 órával tartozik leadni a Szervező Bizottság titkárságának. Ezt követően a névjegyzéken változtatni többé nem lehet.

A mérlegelést mindig a verseny előtti napon végzik. A mérlegelés 30 percig tart. A versenyző nem bocsátható mérlegelésre, ha az idevágó versenyszabályokban meghatározott határidőn belül nem esett át orvosi ellenőrzésen. Az orvosi ellenőrzésre a mérlegelés előtt egy (1) órával kerül sor. A mérlegelés során a licencet és az útlevelet fel kell mutatni.

A versenyzőket birkózómezben cipő nélkül mérik le az illetékes orvosok által történt megvizsgálásukat követően, akik kötelesek kizárni annak veszélyét, hogy a birkózó mást megfertőzhet. A mez súlya miatt nem lehet súlytoleranciát alkalmazni. A versenyzőknek kifogástalan testi erőnlétben kell lenniük, s rövidre vágott körömmel kell megjelenniük, amit mérlegeléskor ellenőrizni kell.

Amíg a mérlegelési eljárás tart, a birkózók jogosultak - amikor sor kerül rájuk - annyiszor fellépni a mérlegre, ahányszor akarják.

Bárminemű versenyen csak egy mérlegelést tartanak az egyes súlycsoportokban. A mérlegelésért felelős bírónak kötelessége ellenőrizni a versenyzők ruházatát -5. pontban részletezve- és figyelmeztetni őket a nem megfelelő ruhadarab kiigazítására. A helytelen mezben mérlegelő versenyzőket ki is lehet zárni.

Sorsolás

A verseny résztvevőit minden fordulóra a kapott számok sorrendjében kell összepárosítani sorsolás útján, amit a verseny megkezdése előtt, a mérlegelés alkalmával tartanak.

A sorsolás nyilvános. A FILA által rendezett versenyeken a Heracles szoftvert kell alkalmazni a sorsolásnál és a verseny lebonyolításánál.

Ha a Heracles szoftver nem alkalmazható akkor az orvosi vizsgálaton átesett birkózók létszámának megfelelő számozott érméket (zsetonokat) kell egy urnába zárni, de lehet zsákba vagy bármely hasonló tárgyba is helyezni, amely megakadályozza a megkülönböztetéseket.

A mérlegtől távozó birkózó saját maga húz egy számot, melynek alapján majd párosítani fogják. Ezt a számot haladéktalanul rá kell vezetni a közönségtájékoztató eredményjelző táblára, valamint a rajtlistára és a mérlegelési listára.

Fontos! Amennyiben a sorsolás alkalmával a mérlegelésért és a sorsolásért felelős

személy megállapítja, hogy tévedés történt a fenti szabályos eljárás során, az illető súlycsoport sorsolását meg kell semmisíteni, s e kategóriában új sorsolást kell tartani.

Rajtlista

Ha egy vagy több birkózó nem jelenik meg a mérlegelésnél, vagy túl súlyosnak bizonyul, akkor a számoknak megfelelően mérlegelés végén a versenyzőket pontos sorrendbe sorolják a legalacsonyabb számtól a legmagasabb szintig.

Párosítás

1. sz.	E	
2. sz.	H	
3. sz.	B	A birkózókat tehát folytatólagos sorrendbe helyezik.
4. sz.	A	
5. sz.	D	
6. sz.	C	
7. sz.	J	
8. sz.	L	
9. sz.	I	
10.sz.	G	
11.sz.	K	
12.sz.	F és így tovább.	

A sorsolást és a lebonyolítás pontos menetét jól látható helyen ki kell függeszteni és a résztvevő országoknak is odaadni. A táblázatnak világosnak és érthetőnek kell lennie.

Kiesés a versenyből

Minden vereséget szenvedő versenyző kiesik a selejtezők során, kivéve akik a későbbi két döntőtől szenvedtek vereséget. Ők alkotják majd a visszamérkőzéseken küzdő feleket.

Azt a versenyzőt, aki orvosi vélemény nélkül és a hivatalos titkárság értesítése nélkül nevének felhívásakor nem jelenik meg ellenfele előtt, kizárják a versenyből, s nem helyezik. Az ellenfelét hirdetik ki győztesnek.

Az a versenyző, aki nyilvánvalóan vétkezik a sportszerűség, a FILA-nak a teljes és egyetemleges birkózásról vallott felfogása ellen, csalást követ el, s a csaló vagy durva versenyzőt nyomban kizárják a versenyből. E kizárás a bírói testület egyhangú döntésével történik. A versenyző nem helyezhető.

Ha mindkét versenyzőt kizárják egy adott mérkőzésen, a sorsolás további menetén nem történik változtatás. és a következő körben a lehetséges ellenfél mérkőzés nélkül győz. Ha ez a kizárás a döntők lebonyolítását befolyásolja, a többi versenyző automatikusan a kizártak helyébe lép.

5. A versenybírói testület

Összetétele

A versenybírói testület összetétele minden egyes mérkőzésen az alábbi:

1 szőnyegelnök - 1 vezetőbíró - 1 pontozóbíró, azaz összesen 3 hivatalos személy, akiknek a minősítését vagy kijelölését illetően a nemzetközi versenybírói testület szabályzata rendelkezik.

Valamely mérkőzés alatt tilos a versenybírótság bármely tagját leváltani, kivéve az orvosilag megállapított súlyos rosszullét esetét. A versenybírói testület semmiképpen nem állhat két azonos állampolgárságú személyből. Ezenfelül szigorúan tilos a versenybírói testület bármely tagjának versenybírói tisztséget ellátni honpolgártarsa mérkőzésén.

A bírói testületnek egyhangú döntést kell hozni, vagy 2-1 arányban eldönteni az adott szituációt. Kivétel a tus megadása, ahol a szőnyegelnöknek mindenképpen hozzá kell járulnia. Videót nem lehet használni kivéve ha az edző challenge-t kér.

Videó zsűri:

A videó zsűri tagjai a bírói instruktorokból állnak akik örködnék a FILA szabályok betartásáért a fő FILA eseményeken, mint az Olimpia, Világbajnokság, kontinentális bajnokságok, Világkupa és Golden Grand Prix döntő.

A versenybírói testület általános feladatai

- A versenybírói testület azokat a feladatokat látja el, amelyeket a birkózószabályok vagy a különleges versenykiírások a versenyek lebonyolítására előírnak.
- A versenybírói testület feladata, hogy minden egyes küzdelmet a legnagyobb figyelemmel kíséren, s hogy úgy bírálja el az egyes akciókat, hogy a pontozólapon szereplő eredmény megfeleljen a mérkőzés kimenetele arculatának.
- A szőnyegelnök, a vezetőbíró és pontozó egyenként értékeli a fogásokat a végleges döntés kialakítása végett. A vezetőbíró és a pontozó köteles a szőnyegelnök irányítása alatt együttműködni, mely utóbbi tartozik összehangolni a versenybírói testület munkáját.
- A versenybírói testület kötelessége a bíraskodás és pontozás összes teendőjét ellátni, pontozni, s alkalmazni a szabályokban előírt büntető rendelkezéseket.
- A pontozó és a szőnyegelnök pontozólapján vezetni kell a két ellenfél által végrehajtott összes fogásért járó pontokat. A pontokat, az intéseket (jele=O) nagy pontossággal rá kell vezetni a lapra a küzdelem különböző szakaszai sorrendjében. E pontozólapokat a pontozónak és a szőnyegelnöknek alá kell írnia.

- Ha a küzdelem nem két vállra fektetéssel (tussal) ér véget, a döntés joga a szőnyegelnöké, aki ítéleténél az ellenfelek összes akcióját köteles figyelembe venni, amit saját pontozólapjára vezetett, illetve amit a pontozóbíró a saját lapjára írt fel egymás utáni sorrendben.
- A pontozó által adott pontot nyomban a közönség tudomására kell hozni, éspedig tárcsával, vagy fényjelző készülékkel, vagy bármi más megfelelő módon.
- A mérkőzések vezetése során és a versenybírói tisztségnek megfelelően a bírói testület minden tagja köteles a FILA alapszótárában szereplő kifejezéseket használni, a mérkőzés alatt azonban nem szabad beszélgetniük senki mással, mint egymással véleménykerés és hivatásuk jó teljesítése végett.
- Challenge esetén a bírónak vissza kell nézni az esetet a teremben elhelyezett óriás kivetítőn. A videó zsűri is megnézi az esetet a székük elhagyása nélkül. Egyszeri visszanézés után a bírónak fel kell mutatni a véleményüket, amelyet a videó zsűri vagy jóváhagy, vagy kijavít kirívó hiba esetén

Öltözék

Bírók ruházata: bírók, pontozók, szőnyegelnökök és kontrollőröknek az alábbi ruházatban kell közreműködniük

- klasszikus szabású sötét zakó FILA logóval
- szürke nadrág fekete övvel
- hosszú vagy rövid ujjú kék ing FILA logóval a bal mellkason
- sárga nyakkendő FILA logóval
- fekete zokni
- fekete cipő

Bírói testület ezen ruházaton nem viselhet szponzori feliratot, de a bírói számon szerepelhet a FILA szponzorának felirata.

A vezetőbíró

- A szőnyegen működő vezetőbíró felelős a küzdelem szabályos lebonyolításáért, melyet a szabályoknak megfelelően kell levezetnie.
- Köteles tiszteletet ébreszteni a versenyzőkben, s teljes szaktekintélyét latba vetni irányukban, hogy nyomban engedelmességedjenek rendelkezéseinek és útmutatásainak, semmiféle külső beavatkozást vagy alkalmatlankodást nem tűrhet meg.
- Szorosan együttműködik a pontozóbíróval. A küzdelem irányában kell működését kifejtenie, tartózkodva minden meggondolatlan vagy alkalmatlan beavatkozástól. Sípjellel indítja el, szakítja félbe vagy fejezi be a küzdelmet.
- A vezetőbíró rendel el a versenyzők visszatérését a szőnyegre, ha azt elhagyták, ő dönt arról, hogy a küzdelmet állva vagy térdelő helyzetben folytassák, amihez a pontozóbíró, ennek hiányában pedig a szőnyegelnök hozzájárulása szükséges.
- A vezetőbíró köteles bal karján piros színű, jobb karján pedig kék színű

kézelt viselni. Ujjával jelzi a fogás sikeres végrehajtásáért járó pontszámot (amennyiben azt a szőnyeg határain belül hajtották végre, ha a versenyző veszélyes testhelyzetbe került stb.) és pedig vagy jobb karja felemelésével, ha a kék mezű birkózónak jár a pont, vagy pedig a bal kar felemelésével, ha a piros mezű versenyző érdemelt pontot.

- A vezetőbíró soha nem szabad haboznia az alábbi esetekben:
 - ha a küzdelmet félbe kell szakítani: ez ne történjék túl korán vagy túl későn,
 - ha jelzi, hogy a szőnyeg szélén végrehajtott fogás érvényes vagy nem,
 - ha a versenyző hídba kerül, láthatóan jeleznie kell, hogy a hídhelyzet időtartama elérte-e az 5 másodpercet, e helyzetért többletpont jár,
 - ha tust (két vállra fektetést) kell jeleznie és ítélnie, miután kikérte a szőnyegelnök hozzájárulását. Annak megállapítására, hogy a birkózó két válla valóban a szőnyeghez tapadt, mégpedig egyidejűleg, a vezetőbírónak szóban "tust" kell mondania, fel kell emelnie kezét, hogy a szőnyegelnök hozzájárulását kérje, s utána a kezével a szőnyegre kell ütni, majd sípjába kell fűjnia,
- A vezetőbíró örökösje az, hogy:
 - Gyorsan és világosan rendelkezék arról, milyen testhelyzetben kell a birkózást folytatni: állva vagy térdelő helyzetben, amennyiben a versenyzőket a szőnyeg közepére rendelte (a lábak a középső körön belül vannak),
 - Ne tartózkodjék a versenyzők közelében, nehogy elvegye a látást a pontozók és a közönség elől, különösen, ha "tus veszélyhelyzet" van,
 - Ne hagyja a versenyzőket pihenni a küzdelem során törölközés, orrtisztítás, cipőfűző-
 - rögzítés, igazítás sérülés-tettetés stb. jogcímen... ilyen esetekben meg kell állítania a küzdelmet és (O) intést (caution) kell adni a pihenést kérőnek és 1 pontot az ellenfelének.
 - Bármikor helyet tudjon változtatni a szőnyegen vagy azon kívül, illetve bármikor nyomban hasra tudjon feküdni a közlő tus jobb megítélése végett,
 - A küzdelem megállítása nélkül azonnal serkenteni tudja a tétlen birkózót azzal, hogy testhelyzetével meg tudja akadályozni a szőnyegről menekülést,
 - Kész legyen sípjába fűjni, ha a versenyzők a szőnyeg széléhez közelednek.
 - Ne szakítsa félbe a küzdelmet kötöttfogásban ~~1-perc~~**.30 másodperenél**, ha az egyik versenyző tusveszélyes helyzetben van.
- Ugyancsak köteles a vezetőbíró:
 - Külön ügyelni a versenyzők lábhasználatára kötöttfogású birkózásnál,
 - Arra kötelezni a birkózókat, hogy maradjanak mindaddig a szőnyegen, amíg eredményt nem hirdetnek,
 - Minden esetben, amikor hozzájárulás szükséges, előbb a szőnyeg szélén elhelyezkedő, arccal a szőnyegelnök felé néző pontozó véleményét kérni,

- Kihirdetni a győztes birkózót a szőnyegelnök jóváhagyása után.
- A vezetőbírónak büntetést kell kérnie szabálysértésért vagy durvaságért.
- A szőnyegelnök közbelépésekor a vezetőbírónak meg kell állítani az adott **menetet-mérkőzést 7 pont** különbség esetén, de az akció befejezését meg kell várnia melybe a kontraakció is beleszámít.

A pontozóbíró

- A pontozóbíró ellátja az általános birkózószabályokban előírt feladatokat.
- Köteles figyelmesen követni a küzdelem alakulását, s nem szabad hagynia, hogy figyelmét eltereljék. Tartozik minden érvényes akció után pontot adni pontozólapjára feljegyezni azt a vezetőbíró vagy a szőnyegelnök hozzájárulásával, velük egyetértésben. Minden helyzetben véleményt tartozik nyilvánítani.
- Minden egyes akciót követően és a vezetőbíró jelzései alapján (melyeket egybevet saját értékeléseivel), vagy ennek hiányában a szőnyegelnökkel egyetértésben feljegyzi a kérdéses akciókért járó pontokat, az eredményt pedig a mellette lévő tábla segítségével felmutatja úgy, hogy mind a nézők, mind a birkózók jól lássák.
- A pontozóbíró állapítja meg, s jelzi a vezetőbírónak a tust.
- Ha a küzdelem alatt a pontozóbíró észrevesz valamit, amit megítélése szerint a vezetőbíró tudomására kell hozni, amennyiben az nem látta volna a tust, a szabálytalan fogást, stb., vagy az elkerülte volna figyelmét, tartozik ezt megtenni, éspedig a birkózó színének megfelelő tárcsa felemelésével. A pontozónak minden körülmények között fel kell hívni a vezetőbíró figyelmét arra, ami szerinte a küzdelem során rendellenes, szabálytalan vagy a versenyzők helytelen viselkedésére utal.
- A pontozó köteles kézhezvétel után aláírni a neki átadott pontozólapot, s nem szabad elmulasztania a küzdelem végeredményének világos feltüntetését a vesztes nevének áthúzásával.
- A pontozó és a vezetőbíró döntései érvényesek és végrehajtandók a szőnyegelnök beavatkozása nélkül, amennyiben a döntések azonosak, kivéve a technikai fölényrel elért győzelem kihirdetését, amihez a szőnyegelnök véleménye kötelezően szükséges.
- A pontozóbíró pontozólapján pontosan fel kell tüntetni az időpontot, amikor a küzdelem véget ért, két váll (tus), technikai fölény, feladás stb. esetében.
- Annak érdekében, hogy megkönnyítse a küzdelem áttekintését, főleg kényes esetekben, a pontozóbíró kivételesen elhagyhatja helyét, de kizárólag a szőnyegnek azon oldal mentén, ahol elhelyezkedik.
- Aláhúzással kell jelezni pontegyenlőség esetén az utolsó akciót
- A pontozólapon a vétkes versenyző oszlopában "O" betűvel kell feltüntetni a szőnyegről menekülésért, szabálytalan fogásért, szabálytalan földre vitelért vagy durvaságért kapott intéseket.
- ~~Clinch-situáció esetén fokozott figyelmet kell fordítani a korrekt kezdésre, és aktívan segíteni a vezetőbíró a szabálytalanságok jelzésével.~~

A szőnyegelnök

- A szőnyegelnök látja el a legjelentősebb feladatokat, melyeket a birkózószabályok írnak elő.
- Ő hangolja össze a vezetőbíró és a pontozó munkáját.
- ~~Ő rendel el a kapaszkodást a 0-0 állás esetén szabadfogásban a 2. perc letelte után, míg kötöttfogásban 1. perc és 1.30 perc után.~~
- Köteles igen figyelmesen követni a mérkőzés lefolyását, s nem szabad hagynia, hogy elvonják figyelmét. Tartozik a szabályok értelmében értékelni a versenyzői testület magatartását és működését.
- Ha a pontozóbíró és a vezetőbíró között véleményeltérés mutatkozik, feladata dönteni az eredmény, a pontszámok és a tusok megállapítása végett.
- Semmiképpen nem mondhat elsőnek véleményt, meg kell várnia a vezetőbíró és a pontozó véleményét. Nincs joga befolyásolni a döntést.
- Tus megítélésénél a szőnyegelnök hozzájárulása minden esetben szükséges feltétel.
- Szembeszökő szabálysértés esetén joga van félbeszakítani a küzdelmet, s megkérdezni a vezetőbíró és a pontozót, mi indokolja döntésüket. Miután a vezető és pontozóbíróval véleményt cserélt, többségi szavazattal (2:1 arányban) azonnal kiigazíthatja a döntést. A végleges döntés meghozatala után is van joga az edzőnek a challenge kérésére.
- Ha az edző bírói hibát észlel, joga van challenge-t kérni. Ez esetben a szőnyegelnöknek meg kell várni, míg a versenyzők semleges helyzetbe kerülnek, ekkor szakíthatja félbe a küzdelmet. Ezután a bírók és a videó zsűri visszanezi a kérdéses akciót és döntést kell hoznia. Ha a döntés nem változik akkor az edző elveszti a jogát a további challenge kérésére azon a mérkőzésen.
- **Ha az első egyetlen visszanezés után a videó zsűri mond először véleményt, ezután a vezetőbíró, majd a pontozó és a szőnyegelnök. Ha nincs egyetértés a zsűriben, még egyszer visszanezhetik az akciót.. Ha a videó zsűri nem ért egyet a döntéssel, újbóli visszanezés után megváltoztathatja azt.** Ez a döntés már nem bírálható felül.

Videó zsűri

A videó zsűri tagjait a ~~FILA-elnöke~~ a **FILA bíróbizottságának vezetője vagy helyettese** bízza meg a bírói instruktorok közül szőnyegenként maximum 3 fő összetétellel, figyelembe véve az azonos nemzetek összetételére vonatkozó szabályokat.

A videó zsűri feladata az aktuális FILA szabályok betartása és a szőnyegelnök által megjelölt menet győztes és mérkőzés győztes személyének minden kétséget kizáró megállapítása.

A zsűri egy tagja van kijelölve koordinátornak aki a zsűri együttes véleményét hivatott közölni.

Ha a videó zsűri komoly adminisztrációs vagy eredményt befolyásoló hibát észlel, köteles azonnal felhívni a szőnyegelnök figyelmét a hiba azonnali javítására. Ha a szőnyegelnök nem állítja meg a mérkőzést a challenge kérésre, a koordinátor köteles azt azonnal jelezni felé.

A videó visszanezés alatt a videó zsűri tagjai **hozzák meg a végső döntést, mely során** nem kommunikálhatnak a bírókkal, akiknek a döntésüket saját értékítéletük szerint kell meghozni. Ha a videó zsűri meghozza egységes álláspontját ez a döntés végleges és visszavonhatatlan. ~~Ha a bírói testület meghozta a végső döntést (ahol a szőnyegelnök döntése a végleges) akkor azt a zsűri csak kirívó hiba esetén bírálhatja felül. Ekkor a zsűri az asztalához kéri a szőnyegelnököt, újra megnézik az esetet, majd konzultáció után végleges döntést hoznak. Ez a döntés nem változtatható meg semmilyen esetben.~~

A videó zsűri rendelkezésére kell bocsájtani egy teljes pontozó tábla készletet, hogy a döntését ebben a formában közölje a nézők felé.

A bírói testület és a videó zsűri tagjai által hozott döntések véglegesek, azok ellen nincs helye semmilyen fellebbezésnek a FILA tagok vagy a CAS és egyéb nemzetközi döntőbíróóságok felé.

A FILA elnökségének joga van a bírói testület és a videó zsűri tagjait visszahívni súlyos hiba esetén.

A videó zsűri tagjainak feladata a szőnyegen dolgozó bírók értékelése és annak eljuttatása a FILA felé.

A videó zsűri munkáját és döntését senkinek – FILA tagoknak, edzőknek, versenyzőknek vagy csapatvezetőknek - nincs joga megzavarni vagy befolyásolni. Bárki aki ezt a szabályt megszegi, azt e teremből el kell távolítani és nem térhet vissza a verseny ideje alatt.

Büntető rendelkezések a bírói testülettel szemben

A legfelső döntőbíróóságot alkotó FILA a versenyre küldöttek jelentése alapján az alábbi fegyelmi intézkedéseket teheti a bírói testület szakmailag tévedésben lévő tagjával vagy tagjaival szemben:

1. Figyelmeztetés.
2. Visszahívás a versenyről.
3. Az érintett tag lefokozása alsóbb kategóriába.
4. Meghatározott időre szóló felfüggesztés.
5. Végleges törlés a bírói listáról.

6. A mérkőzés

A mérkőzések időtartama

A menetidők a következők a különböző korcsoportokban:

Diák, Kadet: 2 * 2 perc 30 másodperces szünetekkel

Junior, Felnőtt: 2 * 3 perc 30 másodperces szünetekkel

Az időmérő és pontozógépnek szerkezetnek **0-tól 3 percig (diák és kadet korcsoportnak 2 perc)** kell az időt mérni. ~~A pontozógépen a menetek győzteseit jelzőfényvel kell jelezni.~~

~~Minden menet végén meg kell határozni a győztes személyét. 2 menet megnyerése a mérkőzés megnyerését jelenti. Ez esetben nincs szükség harmadik menetre.~~

A mérkőzés győztese a két menet kumulatív (összeadott) ponteredményének összeadása alapján hirdethető. 7 pontos különbség automatikus technikai fölényű győzelmet jelent.

Tus esetén a mérkőzés automatikusan véget ér az addigi eredménytől függetlenül.

Szabadfogás és női birkózás: A menetidő **2 * 3 perc** állás birkózás. Ha az első menetben 2 perc alatt egyik versenyző sem ért el pontot (0-0 állás) akkor a bírónak automatikusan meg kell jelölni a passzív versenyzőt. ~~Ha a menet végén az állás 0-0, kapaszkodást kell elrendelni. A kapaszkodás időtartama 30 másodperc.~~

Kötöttfogás: A menetidő 2 * 3 perc, ~~mely 1 perc 30 másodperc állásbirkózás és 30 másodperc lenti birkózás (Clinch). Hosszabbítás nem lehetséges. Ha a mérkőzés 0-0 eredménnyel ér véget, akkor az utolsóként figyelmeztetett versenyző lesz a vesztes.~~

Felhívás

A versenyzőket hangosan és érthetően a szőnyeghez szólítják. A versenyző nem szólítható fel újabb küzdelemre, ha előző mérkőzése után 15 perc pihenő nem telt el. Ennek ellenére minden birkózó számára türelmi időt kell engedélyezni az alábbiak szerint:

A versenyzőket háromszor kell felszólítani 30 másodperces időközönként. Ha a harmadik felszólítás után sem jelenik meg a birkózó, kizárják a versenyből és nem kap helyezést. A felszólítás francia és angol nyelven történik.

Ellenfele "feladásos" győzelmet szerez.

A versenyzők bemutatása

Minden súlycsoportban az alábbi szertartást kell alkalmazni a döntők során:

Minden egyes súlycsoport küzdelmeinek megkezdésekor valamennyi birkózót bemutatják a közönségnek megemlítve azok elért eredményeit is

A küzdelem megkezdése

A felszólítás előtt a versenyzők elfoglalják a mezszínüknek megfelelő sarkot és várakoznak a vezetőbíró hívására.

A szőnyeg közepén lévő körben álló vezetőbíró felszólítja a két versenyzőt, kezét szorít velük, megvizsgálja öltözküket, ellenőrzi, nincsenek-e bekenve zsíros vagy tapadós anyaggal, nem izzadtak-e, s hogy van-e náluk zsebkendő.

A versenyzők üdvözlik egymást, kezét fognak, majd - a vezetőbíró sípjelére - megkezdik a küzdelmet.

A mérkőzés félbeszakítása

- Ha valamely versenyző sérülés vagy akaratától független, elfogadható incidens miatt kénytelen félbeszakítani a küzdelmet, a vezetőbíró felfüggesztheti a küzdelmet, e szabályok 58. cikkelye értelmében. A küzdelem félbeszakításakor a birkózó(k) köteles(ek) a neki(k) fenntartott sarokban állva maradni. Lepedőt teríthetnek a vállukra, s tanácsokat fogadhatnak el edzőjüktől.
- Ha a küzdelem orvosi okokból nem folytatható, a verseny felelős orvosa dönt, tájékoztatja az érdekelt versenyző edzőjét és a szőnyegelnököt, aki elrendeli a mérkőzés leállítását.
- Maga a versenyző semmilyen esetben nem kezdeményezheti a mérkőzés félbeszakítását, nem döntheti el, hogy a birkózás állva vagy térdelő helyzetben történjék, s nem küldheti vissza ellenfelét a szőnyeg széléről annak közepére.
- Ha a mérkőzést azért kell megszakítani, mert az egyik fél szándékosan sérülést okoz, a vétkes versenyzőt ki kell zárni, s a másikat győztesnek kell kihirdetni.
- Ha a mérkőzés a versenyző szakítja félbe látható és vérzést okozó sérülés nélkül, akkor az ellenfél 1 pontot kap.

A mérkőzés vége

A mérkőzés akkor ér véget, ha két vállra fektetést (tust) állapítanak meg, ha az egyik versenyzőt leléptetik (diszkvalifikálják), ha sérülés miatt az egyik versenyző nem tudja a küzdelmet tovább folytatni valamint a mérkőzés normál idejének letelte után.

A **menetnek mérkőzésnek** akkor van vége ha az egyik versenyző **az adott menetben** technikai fölényt (**7 pontos** különbséget) ér el, ha egy nagyívű (5 pontos) akciót hajt végre, ha két 3 pontos akciót hajt végre (**ezekben az esetekben azonban csak akkor ha a pontok összesítése után az adott versenyzőnek több pontja is van**). ~~**Szintén vége van a menetnek akkor ha a hivatalos menetidő letelte után az egyik versenyzőt ki lehet hirdetni az adott menet győztesének a korábban felsorolt kritériumok alapján. Ha szabadfogásban a menet 0-0-ra végződik akkor legkésőbb a kapaszkodásra szánt 30 másodperc elteltével ér véget a menet, vagy ha a papaszkodás közben értékelhető akció történik**~~

A bírónak 5 pontos dobás esetén meg kell várni hogy tussal fejeződik-e be a küzdelem, ha nem így történik, a tusveszélyes helyzet vége után azonnal le kell fűjni a

mérkőzést, - a kontraakciót ilyenkor nem kell értékelni - és ki kell hirdetni a dobó versenyzőt az **adott-menet mérkőzés** győztesének. Ugyanez a szabály érvényes a 2. hárompontos akció után is, de itt meg kell várni a kontraakció végét, amely akár tussal is végződhet.

~~**Techikai tusgyőzelem eléréséhez az adott versenyzőnek két menetet kell hatpontos különbséggel vagy 5 pontos nagyívű dobással vagy 2 db 3 pontos dobással illetve ezek kombinációival megnyerni.**~~

Ha a vezetőbíró nem hallotta meg a gongütést, a szőnyegelnöknek kell közbelépnie, s befejeztetni a mérkőzést azzal, hogy a szőnyegre dob egy e célra szolgáló lágy műanyag tárgyat a vezetőbíró figyelmének felhívására. Nem szabad tekintetbe venni a gongütés pillanatában indított akciót, valamint a vezetőbíró sípjele után végrehajtott akciót.

Amikor a mérkőzés véget ér, a vezetőbíró arccal a hivatalos asztal felé fordulva a szőnyeg közepére megy, a versenyzők kezét fognak, a vezetőbíró mindkét oldalára állnak, s így várják a döntést. A versenyterem elhagyása előtt tilos vállpántjukat leereszteni. Mihelyt a döntés elhangzott, a birkózók kezét szorítanak a vezetőbíróval, majd kezét fognak ellenfelük edzőjével. E rendelkezések figyelmen kívül hagyása a fegyelmi szabályzatban előírt büntetéssel jár.

A mérkőzés megállítása és folytatása

Minden esetben ha a mérkőzés álló vagy parterre helyzetben megszakad, *állásból* kell folytatni a küzdelmet. A mérkőzést meg kell állítani és szintén állásból a szőnyeg közepén kell folytatni az alábbi esetekben:

- Ha teljes lábbal megérintik a zónán kívüli felületet
- Ha a fogásban lévő versenyzők a zónában állnak hosszabb ideig, anélkül, hogy a fogást végrehajtanák.
- Ha a lenti versenyző feje érinti a zónán kívüli területet.

Egyetlen kivétel, ha parterre helyzetben az alul lévő versenyző szabálytalan fogást hajt végre karikás intést kell kapnia (0), az ellenfele pedig 1 vagy 2 pontot kap. ilyenkor a küzdelmet parterre helyzetben kell folytatni.

Challenge esetén a szőnyegelnök csak semleges helyzetben szakíthatja meg a küzdelmet.

~~**A hosszabbítás (szabadfogásban és női birkózásban)**~~

~~Ha a menet végén az állás 0-0, a vezetőbíró megállítja a küzdelmet és kapaszkodást rendel el (49. fejezet szerint) melynek maximális időtartama 30 másodperc.~~

A győzelem fajtái

A mérkőzést az alábbi módon lehet megnyerni:

- Két vállal (tussal).
- Sérülés esetén visszalépéssel, feladással vagy diszkvalifikálás esetén.
- Technikai fölényel (korábban leírtak szerint).
- Pontozással (**a két menet összeadandó pontjai alapján**) **amihez az szükséges, hogy a győztes 2 menetet nyerjen meg 1-5 pont közti különbséggel**)

Nagyívú (5 pontos) dobás ill. 2 db hárompontos akció után a dobó versenyző **automatikusan az adott menet** a mérkőzés győztese (**ezekben az esetekben azonban csak akkor ha a pontok összesítése után az adott versenyzőnek több pontja is van.**)

Döntetlen (1-1, 2-2, 3-3 stb.) esetén az intések száma, ezután a több nagyobb értékű akció dönti el a menet győztesét. Ha ezek száma megegyezik, az utolsó pontot elérő versenyző az adott menet győztese.

Piros	Kék	Megjegyzés	Menetgyőztes
1 1 1	1 1 <u>1</u>	utolsó akció a kék versenyzőé	KÉK
1 2	1 1 <u>1</u>	piros 2 pontos akciója erősebb mint a kék utolsó akciója	PIROS
0 0 1 1 <u>1</u>	1 1 1 0	a pirosnak két intése van, hiába csinálta az utolsó akciót	KÉK
1 1 1	1 <u>2</u> 0	a kék hiába csinált nagyobb értékű akciót az intés miatt a piros nyer	PIROS
1 1 <u>1</u> 0	1 2 0	egyenlő intés esetén a nagyobb értékű akció számít	KÉK
1 1 1 0 0	0 0 1 1 <u>1</u>	Minden egyforma, ilyenkor az utolsó akció dönt	KÉK

Kivételes esetben ha 2-2 akció jelenti az utolsó akciót, ekkor minden esetben a támadó versenyzőt kell védeni és ő számít e menet győztesének. (pls. pörgetés háton keresztül)

Az intések menetenként összeadódnak és három intés után a versenyzőt leléptetik.

~~0-0 esetén szabadfogásban a kapaszkodás során az első pontot elérő versenyző a győztes.~~

Az edző

A mérkőzés alatt az edző az emelvény aljánál vagy a szőnyeg szegélyétől legalább 2 méter távolságra köteles tartózkodni.

Azt az esetet kivéve, amikor a birkózó orvosi ellátásban részesül, melynél az edző segídezhet, szigorúan tilos számára a döntések befolyásolása, a vezető vagy pontozóbíró megsértése. Csak versenyzőjével beszélgethet. E tilalom be nem tartása esetén a vezetőbíró köteles felkérni a szőnyegelnököt, hogy mutassa fel az edzőnek a figyelmeztetést jelző sárga lapot. Ha ez nem elég, piros lapot (kiállítás) kell felmutatni.

A szőnyegelnök magától is adhat sárga vagy piros lapot az edzőnek. Ettől kezdve - miután a szőnyegelnök jelentést tett a verseny felelősének - az edzõt kizárják a versenytól, s az többé nem láthatja el tisztségét, az érintett csapat versenyzőinek azonban joguk van másik edzőre.

Az edző nem adhat semmilyen folyadékot vagy egyéb segédanyagot a mérkőzés egész időtartama alatt.

Challenge

Ha az edző a nem ért egyet egy szituáció pontozásával joga van a versenyző nevében challenge-t azaz videó visszanezést kérni. Ez a lehetőség csak akkor lehetséges ha a FILA és a rendező szervek videó rendszert építettek ki.

A challenge kérést egy piros/kék szivacs szőnyegre dobásával jelzi az edző melyet azonnal meg kell tenni, mielőtt a bírók jelezték a pontot (esetleg nem jelezték az akciót). A versenyző vissza teheti a szivacsot, ha nem ért egyet az edző kérésével, ez esetben a mérkőzés folytatódik videózás nélkül.

A rendezők kötelessége, hogy a a Heracles Szoftver segítségével minden szőnyeg mérkőzését egy óriás kivetítőre vetítsenek ki, hogy a közönség is láthassa a visszajátszást. Ez lehet plazma kép, vagy videó projektor fehér háttérrel.

Különleges challenge szabályok:

Minden birkózónak egyszer van joga challenge-t kérni. Ha a visszanezés után a bírói kar megváltoztatja az eredményt, akkor a challenge újra használható azon a mérkőzésen.

Ha a **bírói kar videó zsűri** jóváhagyja az eredeti ítéletet, a birkózó elveszti a további challenge jogát és az ellenfele 1 pontot kap.

A mérkőzés megállítása a szőnyegelnök kötelessége, azonnal amikor semleges helyzetbe kerülnek a birkózók.

Tus megadása után nem lehet challenge-t kérni, mivel azt a szőnyegelnöknek kell jóváhagyni a bíró jelzése után.

Nem lehet challenge-t kérni a menetidő lejártá után, kivéve ha az pontot az idő lejártá után jelenítik csak meg a kijelzőn. **Az edzőnek 5 másodperce van döntenie a challenge-ről a pontok megjelenítése után.**

A challenge kérését az edző a székéből kell hogy megtegye, nem léphet a pódiumra, nem közeledhet a bíróhoz vagy a pontozóhoz.

A videó visszajátszás alatt a bírók nem kommunikálhatnak egymással.

A visszajátszás után először a vezetőbíró jelzi a véleményét, majd rögtön utána a pontozóbíró jelzi azt a rendelkezésére álló eszközzel (pontozótábla, elektronikus jelző stb.) **Még ha a szőnyegelnök hozzájárul bármelyikhez (vagy mindkettőhöz) de a videó zsűri nem ért egyet a döntéssel akkor saját jogkörébe vonhatja a döntést. Ha egyhangúan döntenek akkor az eredmény végleges. Nézetkülönbség esetén újabb visszanezés következik, majd a zsűri szavazat többséggel dönt.**

~~Ha a szőnyegelnök nem ért egyet sem a vezetőbíró, sem a pontozóbíró véleményével, kikérheti a videó zsűri véleményét. Ha a videó zsűri döntést hoz a szőnyegelnök egyetértésével, ez véglegesnek tekinthető és nem nézhető vissza~~

többször.

Végleges döntés után nem kérhető ellen challenge a másik fél részéről, mivel a döntés véglegesnek tekinthető.

Csathelyezési sorrend egyéni versenyen

A csathelyezési sorrendet a versenyben 1-10. helyezést elért legjobb versenyzők helye határozza meg.

Minden súlycsoport 1. helyezettjének	10 pont jár
Minden súlycsoport 2. helyezettjének	9 pont jár
Minden súlycsoport két 3. helyezettjének	8 pont jár
Minden súlycsoport két 5. helyezettjének	6 pont jár
Minden súlycsoport 7. helyezettjének (és így tovább).	4 pont jár
Minden súlycsoport 10 helyezettjének	1 pont jár.

Azonos helyezés esetén az érdekelt versenyzők pontszámait összegezik és egymás között felosztják. E táblázatot a versenyzők számától függetlenül kell alkalmazni. Egyenlő pont esetén a több magasabb helyezés dönt.

Helyezési sorrend megállapítása csapatversenyen

Általános szabályok:

Egy csapat hét főből állhat de minimum 6 versenyzőnek meg kell kezdeni a küzdelmet Minden mérkőzés győztese 1 pontot szerez a győzelem fajtájától függetlenül. 4 mérkőzés megnyerése után az adott csapat a csapatmérkőzés győztese. Oda-visszavágós rendszer esetén mindkét mérkőzésen győztest kell hirdetni.

Két csapat összecsapása esetén:

Ha az oda-visszavágó esetén mindkét csapat 1-1 csapatgyőzelmet szerzett akkor két módon lehet győztest hirdetni:

- Harmadik mérkőzés megrendezésével
- A következő kritériumok figyelembe vételével:
 1. Több egyéni győzelem a két mérkőzés alatt
 2. Több tusgyőzelem/ visszalépés/sérülés miatti visszalépés/ diszkvalifikáció
 3. Több technikai tusgyőzelem
 4. Több technikai fölényrel megnyert menet
 5. Több szerzett technikai pont
 6. Kevesebb elszenvedett technikai pont

Ha két csapatnál több csapat találkozájáról van szó:

Minden egyes csapatmérkőzés eredményét ugyancsak az egyes versenyzők által a találkozón szerzett győzelmek összege határozza meg. A győztes csapat 1 pontot a vesztes 0 pontot kap

Ha két csapat pontszáma azonos akkor a következők döntenek:

A két csapat egymás közti eredménye.

Ha ez is döntetlen (oda-visszavágó esetén) akkor a fenti kritériumok döntenek.

7. Akció- és fogáspontok

Az akció vagy a fogás értékelése

Annak érdekében, hogy **bátorítsák a támadó birkózást kizárják a szimulálás lehetőségét**—amikor egy birkózó sikertelenül próbál egy fogást végrehajtani, és következésképpen a támadó alul marad anélkül, hogy ellenfele bármilyen akciót kezdeményezne, az illető birkózónak nem ítélnék meg technikai pontot, **és a küzdelmet állásból kell folytatni. A birkózás lenti helyzetben folytatódik tovább.** Ha valamely fogás végrehajtása közben a megtámadott versenyző ellentámadást hajt végre, s így viszi a földre ellenfelét, meg fogja kapni az akciójáért járó pontot vagy pontokat.

Az a támadó versenyző, aki a saját hídján keresztül viszi át ellenfelét - még akkor is, ha pillanatnyi megállásra kényszerül - az akció befejezése után csak ő kap pontot. Ezzel szemben ha a támadó az ellenfél akciója folytán hídba kényszerül, nyilvánvaló, hogy utóbbinak (is) járnak pontok.

Ez azt jelenti, hogy az a versenyző, aki ellen fogást kezdeményeztek, csak saját ellenakciójáért kaphat pontokat, amennyiben:

- A támadó birkózót földre kényszeríti
- Az akciót folyamatosan bontakoztatja ki
- A támadót elzárva olyan helyzetbe kerül, hogy őt szorongatva hídba viszi, azaz olyan helyzetbe, amely befejezettnek tekinthető.
- A vezetőbírónak ki kell várnia minden helyzet teljes kialakulását, mielőtt az egyes birkózóknak megadná a kiérdemelt pontokat.
- Abban az esetben, amikor akcióik folytán a két birkózó felváltva helyzetet változtat, az összes akcióért járó pontot értékük szabja meg.
- A pillanatnyi tust a következőképpen kell értékelni: Állásból végrehajtott akció során, ha az ellenfél pillanatnyi tusba kerül, a támadó 3 pontot kap. Ha a támadó állásból saját akciójából kerül pillanatnyi tusveszélyes helyzetbe, az ellenfél 2 pontot kap. Partere pozícióban hasonló esetben szintén 2 pont jár.
- Az egyik vállról a másikra gurulás könyök-segítséggel hídba vitelkor, és ennek megismétlése egyetlen akciónak minősül.
- A fogást nem lehet új akciónak minősíteni, amíg a versenyzők vissza nem térnek kiinduló helyzetükbe.
- A vezetőbíró jelzi a pontok számát. Ha a pontozó egyetért, felemeli a színes tárcsát és a megfelelő értéket (1,2,3 vagy 5 pont). Ha a vezetőbíró és a pontozó nem ért egyet, a szőnyegelnök köteles valamelyik birkózó javára nyilatkozni.
- A szabályos mérkőzésidő végén végrehajtott tus esetében kizárólag a gongütés a döntő (nem pedig a vezetőbírói sípszó).
- A küzdelem végén minden fogás érvényes, melyet gongütés előtt hajtottak végre. A gongütést követő fogás befejezéséért semmiképpen nem jár pont.

A tusveszélyes helyzet

A birkózót akkor kell "veszélyeztetett helyzetbe hozottnak" tekinteni, ha hátának (vagy vállának) síkja a szőnyeghez képest párhuzamosan van, vagy azzal 90 foknál kisebb szöveget alkot. (lásd a tus definícióját)

Tusveszélyes helyzet van, amikor:

- A védekező birkózó hídba megy a tus elkerülésére
- A védekező birkózó a szőnyeg felé forduló háttal egy vagy két könyökre támaszkodik, hogy ne kerüljön két vállra
- A birkózó egyik válla érintkezik a szőnyeggel, s a másik váll elhagyja a 90 fokos derékszöveget
- A birkózó pillanatnyi tusba kerül, vagyis ha egy másodpercnél rövidebb ideig ér szőnyeget a két válla
- A birkózó gurul a két vállán.

Nem áll fenn többé tusveszélyes helyzet, ha a birkózó, szőnyeg felé fordított mellel és hassal túlhalad a 90 fokos függőleges vonalon. Ha a versenyző háta és a szőnyeg csak 90 fokos szöveget alkot, ez még nem tusveszélyes helyzet (holtpont).

A pontok jelzése

A pontozóbíró az e célra szolgáló lapra írja a birkózók által végrehajtott fogásokért és akciópontokért járó pontokat. A pontadás az egyes akcióktól függően történik. Az egységes pontozás véget ér annak az akciónak a pontjait, amely tust eredményezett, a pontozólapon be kell karikázni.

A szőnyegről, fogásból menekülésért, bármely kötelező pozíció kezdés megtagadásáért, meg nem engedett fogásért és durvaságért járó intést "O"-val kell feltüntetni. Minden egyes „O” intés esetén a szabálytalan felet 1 vagy 2 ponttal büntetik, a szabálytalanság mértékétől függően.

Pontegyenlőség esetén az utolsó pontot alá kell húzni.

Nagy ívű dobások

Nagy ívű dobásnak minősül az álló helyzetben végrehajtott minden fogás vagy akció akkor ha:

- Az ellenfél teljesen elvesztette a kapcsolatot a talajjal, és kénytelen nagy ívű görbét leírni a térben, amely közvetlen és azonnali tusveszélyes helyzetet teremt.
- Nagy ívű dobásnak minősül a lenti birkózásnál minden fogás, amellyel a támadó versenyző ellenfelét elválasztja a talajtól, s ez a megtámadott birkózót nagy ívű dobással hasra kényszeríti (3 pont), vagy közvetlen tusveszélyes helyzetbe hozza (5 pont).

Az akciókért és fogásokért járó pontok

1 pont jár:

- Annak a birkózónak, aki állva vagy a földön szabályos fogást hajt végre ellenfelén, de nem viszi azt tusveszélyes helyzetbe
- az a birkózó, aki térdelőhelyzetben felfordítást hajt végre úgy, hogy az ellenfél karja nyújtva van (egy vagy két kar) háttal a szőnyeg felé
- Annak a birkózónak, akinek a fogását ellenfele szabálytalanul akadályozza, de ennek ellenére végre tudja azt hajtani.
- Annak a birkózónak, akinek támadása elől az ellenfél szőnyegről vagy fogásból menekül, felszólításra nem tér vissza a kezdőkörbe és nem veszi fel a küzdelmet meg nem engedett fogást vagy durvaságot hajt végre.
- Annak a birkózónak, aki 5 másodpercig vagy tovább veszélyeztetett helyzetben tartja ellenfelét
- Az a versenyző akinek ellenfele egyik lábának teljes felületével érinti a zónán kívüli területet.
- ~~Akinek ellenfele szabadfogású kapaszkodásnál folyamatosan visszautasítja a korrekt kapaszkodás felvételét.~~
- Kötöttfogásban az elrendelt parterre pozícióban a fenti birkózó a figyelmeztetés után sem veszi fel a korrekt testhelyzetet.
- ~~Aki a 30 mp-es kapaszkodást kivédekezi úgy, hogy ellenfele nem szerez pontot~~
- Vérzés nélküli sérülésnél a küzdelem megszakításért az ellenfél 1 pontot kap.
- Sikertelen challenge esetén az ellenél 1 pontot kap.

2 pont jár:

- **Annak a birkózónak, aki ellenfelét földre viszi, majd mögé kerül s ebben a testhelyzetben azt fogva tartja (3 érintkezési pont: két kar és egy térd vagy két térd és egy kar)**
- **Annak a birkózónak, aki mögé kerüléssel, vagy felülkerekedéssel kerül ellenfele mögé.**
- Annak a birkózónak, aki szabályos fogást hajt végre lenti birkózásnál, s aki ellenfelét tusveszélyes helyzetbe vagy pillanatnyi tusba viszi.
- A megtámadott birkózónak, ha a támadó pillanatnyi tushelyzetbe kerül vagy vállán gurul a fogás végrehajtásánál (kivéve pörgetés esetén)
- A támadó birkózónak, akinek ellenfele úgy menekül a fogásból, hogy a **szőnyegen zónán** kívülre menekül tusveszélyes helyzetben.
- A támadó birkózónak, akinek ellenfele szabálytalan fogást hajt végre, amely megakadályozza az elkezdett fogás végrehajtását
- Annak a versenyzőnek, aki álló helyzetből blokkolja ellenfele akcióját, tehát pillanatnyi tushelyzetbe hozza.
- Kötöttfogásban a parterre helyzet elrendelésénél ha a lenti birkózó a figyelmeztetés után sem veszi fel a korrekt testhelyzetet.

3 pont jár:

- Annak a birkózónak, aki állva hajt végre egy fogást, amely ellenfelét közvetlen kisívű dobással tusveszélyes helyzetbe hozza

- Minden fogásért, amelyet kisívben a földtől felkapással hajtanak végre, még ha a támadó versenyző egy vagy két térdel földön is van, amennyiben a támadás azonnal tusveszélyes helyzetet teremt és a megtámadott minden testrésze elhagyja a szőnyeget.
- Lentről végrehajtott nagy ívű dobásnál, még ha az ellenfél nem kerül tusveszélyes helyzetbe.

Megjegyzés:

Ha a fogás végrehajtásakor a megtámadott birkózó egy kézzel kapcsolatban marad a szőnyeggel, de azonnal tusveszélyes helyzetbe kerül, a támadó birkózónak ugyancsak 3 pont jár.

5 pont jár:

- Minden végrehajtott fogásért álló helyzetben, mely nagy ívet ír le, és közvetlen tusveszélyes helyzetben fejeződik be
- Annak a versenyzőnek, aki elszakítja ellenfelét a térdelhelyzetből, és nagy ívű fogást hajt végre, majd közvetlen tusveszélyes helyzetet idéz elő.

Döntés és szavazás

- A vezetőbíró oly módon jelzi döntését, hogy felemeli karját, és nyilvánvaló módon ujjjaival jelzi a pontszámot. Ha a vezetőbíró és a pontozó egyetért, a döntés kihirdethető.
- A szőnyegelnöknek nincs joga befolyásolni vagy módosítani a döntést, ha a vezetőbíró és a pontozó egyetért. Nyilvánvaló szabálysértés esetén azonban a szőnyegelnöknek tanácskozást kell kezdeményeznie.
- Szavazás esetén a pontozóbíró és a szőnyegelnök tárcsák segítségével nyilvánít véleményt. Ezek száma 11, színük különböző: kék, fehér, piros, vagyis:
 - egy fehér,
 - öt piros, amelyek közül négy számozott: 1, 2, 3, 5. Ezek a pontszámok közlésre szolgálnak. A számmal meg nem jelölt rendeltetése az intés és a figyelem felhívása az érintett birkózóra,
 - öt kék, amelyek közül négy ugyanúgy számozott, mint a pirosak, egy pedig nincs megjelölve.
- Ezeket az érdekeltek keze ügyébe kell elhelyezni. A pontozó semmiképpen nem tartózkodhat a szavazástól, döntését pedig kétséget kizáróan, világosan kell közölnie. Eltérő vélemény esetén a szőnyegelnök dönt. E döntés a pontozó és a vezetőbíró ellentétes véleménye tekintetében határoz, s a szőnyegelnök minden körülmények között köteles az egyik nézet javára dönteni.
- Ha a küzdelem a mérkőzésre megállapított teljes ideig tart, a szőnyegelnök pontozólapját kell tekintetbe venni a győztes kijelöléséhez. A közönségtájékoztató eredményjelző táblának mindig összhangban kell lennie a szőnyegelnök pontozólapjával. Amennyiben a pontozóbíró és a szőnyegelnök pontozólapja között egy vagy több pontnyi eltérés van, csak a szőnyegelnök pontozólapját veszik tekintetbe.

Pontozólap

Pontok megadása:

Az egyes helyzetektől függően a pontozó és a vezetőbíró pontoz, megintést ítél, az alábbiakban kifejtettek szerint. Feltételezett esetben az eredmény az alábbi:

(R=piros versenyző, B=kék versenyző, O=nulla pont)

Hivatalos állásfoglalás:

Vezetőbíró	Pontozó	Szőnyeg elnök	Eredmény
1R	1R	-	1R
2R	2R	-	2R
3R	3R	-	3R
5R	5R	-	5R

Megjegyzés: Ezekben az esetekben mivel a vezetőbíró és a pontozó véleménye megegyezett a szőnyegelnök nem nyilváníthat véleményt csak bejegyezheti a pontot, kivéve súlyos tévedés esetén.

Vezetőbíró	Pontozó	Szőnyeg elnök	Eredmény
1R	0	0	0
1B	1R	1R	1R
2R	1R	1R	1R
2B	0	2B	2B
3R	2R	2R	2R
3B	1R	3B	3B

Megjegyzés: Ezekben az esetekben a vezetőbíró és a pontozó véleménye eltért, ilyenkor a szőnyegelnöknek állást kell foglalnia az egyik vagy a másik ítélet mellett. Szembeötlő szabálysértés esetén a szőnyegelnöknek a véleménycserét kell kérnie. Ha ezt követően a vezetőbíró és a pontozó változatlanul eltérő nézetben van, a szőnyegelnök dönt, s vagy a vezetőbíró, vagy a pontozó nézetével ért egyet.

Minden menet 0-0-val kezdődik függetlenül az előző menet végeredményétől.

8. A mérkőzés után adott pozitív pontok megállapítása

Pozitív pontok

Alapelv:

A birkózó által szerzett pozitív pontok határozzák meg helyezését.

Pozitív pontok a mérkőzés után:

5 pont jár a győztesnek, és 0 pont jár a vesztesnek:

- Kétvállas győzelem esetén (függetlenül az addig szerzett pontoktól)
- Sérüléssel való visszalépés
- Visszalépés
- Diszkvalifikáció
- 3 karikás intés utáni leléptetéses esetén.

4 pont jár a győztesnek és 0 pont jár a vesztesnek:

- Technikai fölény (**7 pontos** különbség **a mérkőzés folyamán 2-menet alatt**) esetén, ha a vesztes nem ért el technikai pontot.

4 pont jár a győztesnek és 1 pont a vesztesnek:

- Technikai fölény (**7 pontos** különbség) esetén, de a vesztes is ért el technikai pontokat.

3 pont jár a győztesnek és 0 pont a vesztesnek:

- Amikor a mérkőzésen a két menetet nyerő versenyző pontozással (1-5 pont) nyeri meg a meneteket és a vesztes nem ért el technikai pontot egyik menetben sem.

3 pont jár a győztesnek és 1 pont a vesztesnek:

- Ha a két menet győztese pontozással nyeri meg a meneteket és az ellenfele technikai pontokat ért el.

0 pont jár mindkét versenyzőnek:

- Ha mindkét versenyzőt diszkvalifikálják a szabályok durva megsértése miatt.

A két váll (tus)

Kétvállas (tus) helyzetbe kerül az a birkózó, akinek ellenfele mindkét vállát annyi ideig szorítja a szőnyeghez, amennyi elég ahhoz, hogy a vezetőbíró megállapíthassa a teljes tushelyzetet. A szőnyeg szélén elért tus elismeréséhez az szükséges, hogy a versenyző vállal teljes érintkezésben legyenek a passzív zónával, s feje ne érintse a védett zónát.

Szőnyegen kívül elért tus érvénytelen.

Ha a birkózó saját szabálytalansága következtében vagy saját tiltott fogása folytán kerül két vállra, a tus érvényes.

A vezetőbíró által megállapított tus akkor érvényes, ha a szőnyegelnök beleegyezését nyilvánítja. Ha a vezetőbíró nem jelez tust, azt a pontozóbíró és a szőnyegelnök közös egyetértésben megállapíthatja.

Következésképp a tus megállapításához és elismeréséhez az kell, hogy a tust tisztán tartsák, azaz hogy az érintett birkózó mindkét válla egyidőben le legyen szorítva az első bekezdésben megjelölt rövid időre. Mindegyik esetben a vezetőbíró csak akkor üti a szőnyeget, ha ehhez megkapta a szőnyegelnök jóváhagyását: ezt követően sípjába fúj.

A tus megadás után challenge semmiképpen nem kérhető, ha azt a szőnyegelnök jóváhagyta.

Technikai fölény

A tus, a feladás vagy a leléptetés esetén kívül a menetet akkor is meg kell állítani a rendes mérkőzésidő előtt, ha a birkózók között **7 pontnyi** különbség van. A mérkőzést nem lehet félbeszakítani azért, hogy technikai fölényrel elért győzelmet állapítsanak meg mindaddig, amíg az akció (támadás vagy azonnali ellentámadás) teljesen be nem fejeződik. Meg kell szakítani továbbá 5 pontos akció esetén, vagy a második 3 pontos akció végrehajtásakor **(ezekben az esetekben azonban csak akkor ha a pontok összesítése után az adott versenyzőnek több pontja is van)**. Ilyenkor meg kell várni a lehetséges tust (29. fejezet).

A szőnyegelnök köteles jelezni a vezetőbírónak a **7 pontnyi** különbség elérését. A versenybírói testület tanácskozása után a vezetőbíró győztest hirdet az adott menetben vagy a mérkőzésen.

9. Passzivitás

Parterre helyzet

Ha az egyik versenyző szőnyegre viszi az ellenfelét akkor a küzdelem parterre pozícióból folytatódik tovább, melynek során az alul lévő versenyzőnek lehetősége van visszatámadni, felülkerekedni választása szerint.

Ha a birkózó lenti helyzetbe viszi ellenfelét és a megtámadott versenyző jó védekezése folytán nem képes semmilyen akciót indítani, a vezetőbíró - ésszerű idő eltelte után - megállítja a mérkőzést és a küzdelem állva folytatását rendeli el.

A felül lévő birkózónak tilos úgy folytatnia a küzdelmet, hogy ráugrik ellenfelére. E szabálysértés elkövetése esetén a vezetőbírónak a vétkest meg kell fednie és a további küzdelmet állásból kell elrendelnie. A felül lévő birkózónak nincs joga, hogy maga szakítsa félbe a birkózást, s nem kérheti a birkózás állva folytatását.

Testhelyzet

A birkózók kiindulási testhelyzete parterben a vezetőbíró sípjele előtt:

A versenyző a szőnyegen térdelhelyzetet foglal el, két kezét és térdét a szőnyegre helyezi a középkörben felfestett pontokra helyezve. A kezek és a térd között 30 cm a távolság. A karokat ki kell nyújtani, a lábakat nem szabad kereszteznie, a comboknak nem szabad a sarkokhoz érnie. A comboknak 90 fokot kell bezárnia a szőnyeg síkjával.

A fenti birkózónak az ellenfél lapockájára kell tenni a kezeit, álló helyzetben vagy az egyik térd a szőnyegen lehet.

A passzivitási zóna

A passzivitási zóna rendeltetése, hogy figyelmeztesse a passzív versenyzőt, s megszüntesse a rendszeres szőnyegszéli birkózást, valamint a küzdelem előli meneküléseket.

- Érvényes minden fogás és akció, melyet a központi birkózófelületen indítanak és ebben a zónában fejeznek be, beleértve a veszélyeztetést, az ellentámadást és a tust.
- Érvényesnek minősül minden fogás vagy ellentámadás, melyet állva indítanak a szőnyeg központi birkózófelületén (a passzivitási zónán kívül) függetlenül attól, hol ér véget (központi felületen, passzivitási zónában vagy a védett felületen).
- Ha azonban a védőfelületen fejeződik be az akció, a mérkőzést meg kell állítani, s a küzdő feleket vissza kell rendelni a kezdő körbe és álló helyzetben folytatódik a küzdelem. Ez esetben pontok járnak a végrehajtott fogás értékének megfelelően.
- A védőfelületen végrehajtott két váll (tus) érvénytelen, a mérkőzést meg kell állítani, és álló helyzetben kell folytatni a küzdelmet, mivel a fogás a zónán

kívül fejeződött be.

- Abban az esetben, ha a fogást végző támadó öntusba kerül a védett zónában, a mérkőzést megállítják, s az ellenfél 2 pontot kap. A küzdelem a középén, állásból folytatódik.
- A birkózók az általuk kezdeményezett fogások és akciók végrehajtásánál, amelyek még a központi birkózófelületen kezdődtek, a birkózók beléphetnek a passzivitási zónába, és a mozgás folytatásával bármely irányba fejleszthetik akcióikat vagy fogásaikat azzal a szigorú kikötéssel, hogy a fogás kivitelezésénél nem történhet félbeszakítás (tolás, blokkolás, lökdösődés).
- A passzivitási zónában álló helyzetben csak azzal a feltétellel szabad akciót vagy fogást kezdeni, hogy a birkózóknak csak a két lába van zónában. Ilyen esetben a vezetőbíró korlátolt időtartamot engedélyez, megvárva a fogás kialakulását.
- Ha a birkózók a passzivitási zónában leállítják akciójukat, s ott tovább nem kezdeményeznek értékelhető fogást, a vezetőbíró pár másodperc után félbeszakítja a mérkőzést, s a középpontra rendeli vissza a versenyzőket.
- Minden esetben, amikor álló helyzetben a támadó birkózó egyik lába teljes terjedelmével a szőnyeg védőfelületén van, azaz a passzivitási zónán kívül, és nem tudja befejezni a fogást, a mérkőzést kötelező félbeszakítani és a korábban részletezett szabályok érvényesek (1 pont az ellenfélnek)
- Amikor a megtámadott birkózó egyik lábával a védőfelületre lép, a támadó viszont folytatja és befejezi a fogást, ez érvényesnek számít. Ha a támadó nem fejezi be a fogást, a mérkőzésvezető megszakítja a küzdelmet és a zónára érvényes szabályok szerint jár el. (1 pont a kilépésért)
- Abban a pillanatban, amikor az egyik birkózó egyik lábát a passzivitási zónába helyezi, a vezetőbíró hangosan "ZÓNA"-t kell mondani. Erre az észrevételre a birkózóknak maguknak kell erőfeszítést tenni annak érdekében, hogy a szőnyeg közepére térjenek vissza, anélkül, hogy megszakítanák az elkezdett akciót.
- Lenti birkózásnál minden akció, fogás vagy ellentámadás, melyet a passzivitási zónától vagy abban indítanak, jónak számít, még ha a védőfelületen ér is véget.
- Lenti birkózásnál a passzivitási övezetben indított minden akcióért, amelyet a védőfelületen hajtanak végre, a vezetőbíró és a pontozó megadja a pontokat, a mérkőzés azonban félbeszakad, s a versenyzők középén, álló helyzetben kell hogy folytassák a birkózást.
- Lenti birkózásnál a támadó befejezheti akcióját, ha a fogás elvégzésekor elhagyja a zónát feltéve, hogy ellenfele mindkét válla és feje a zónában marad. Ez esetben akár négy láb is a szőnyegen kívül lehet.

Kapaszkodás – Passzivitás szankcionálása (Kötött- illetve Szabadfogásban)

Szabadfogású passzivitás megítélése és végrehajtása:

A bírók elsődleges szerepe elősegíteni és megkülönböztetni az aktív támadó birkózást és büntetni a passzivitást melynek célja az időhúzás és a passzivitás.

- a) Ha a mérkőzés során bármikor a 3 bíró úgy ítéli meg, hogy az egyik versenyző blokkolja a támadásokat, ujjat fog és eltolja ellenfelét azaz nem törekszik akciók végrehajtására, a bíró megszakítja a küzdelmet és láthatóan figyelmezteti a vétkes versenyzőt. Ha ez tovább folytatódik a figyelmeztetett versenyző részéről, akkor a versenyző ismét megállítja a küzdelmet és ekkor egy 30 másodperces „aktivitási periódus” indul el, melyet az időmérőn jelezni kell a figyelmeztetett versenyzőnél. Ha ezalatt a 30 másodperc alatt bármely versenyző akciót hajt végre, akkor ez a periódus megszűnik és a mérkőzés folytatódik szankció nélkül. Ha nem történik akció a 30 másodperc alatt, akkor a figyelmeztetett versenyző intést kap ellenfele pedig 1 pontot.
- b) Ha 2 perc elteltével 0-0 az állás az első menetben, a bírónak kötelezően meg kell jelölni az egyik versenyzőt mint passzív, figyelmeztetett versenyzőt (és 2:00-tól indul a fent leírt 30 másodperces „aktivitási periódus, melynek pontozása szintén a fentiek szerint zajlik).
- c) A fenti szabályok alkalmazásával – beleértve a döntetlen esetén érvényes kritériumokat- teljesen megszűnik a szabadfogásban a hosszabbítás, golyóhúzás, korongdobás, kötelező rögzített kapaszkodás.

Kötöttfogású passzivitás megítélése és végrehajtása:

- a) Az első figyelmeztetés a passzív versenyzőnél egy szóbeli jelzés, melyet a mérkőzés rövid megszakításával jeleznek a szőnyegelnök és a zsűri felé.
- b) A második figyelmeztetés esetén a passzív versenyző intést kap, és az ellenfele választhat, hogy állásból vagy parterre helyzetből kívánja folytatni a küzdelmet.
- c) A harmadik figyelmeztetés esetében a passzív versenyző ismét intést kap, ellenfele pedig 1 pontot, valamint választhat a küzdelem állásból vagy parterre helyzetből való folytatásáról.
- d) A negyedik figyelmeztetésnél a passzív versenyzőt leléptetik, és ellenfele 5-0 pozitív pontos győzelmet arat.
- e) Ha a mérkőzés 6 perc után is 0-0, akkor az utolsóként intett versenyző a vesztes. Ez az eset nem szerencsés a döntés szempontjából, hisz a bírónak már az első perc után jelezniük kell a passzívabb versenyzőt.

A 2. és 3. figyelmeztetés után az aktív versenyző választhat a parterre helyzet vagy az állásból történő folytatás között. Parterre helyzet esetén a felül lévő versenyző választhat a normál parterre vagy a fordított megfogás között, miközben a kezeit a hátára kell tennie, álló helyzetben vagy féltérd.

~~Általános értelmezés~~

~~A kapaszkodás különbözőképpen zajlik szabad- és kötöttfogásban mert eltérő a funkciója a mérkőzés során.~~

~~Kapaszkodás pozíciójának felvétele Szabadfogásban~~

~~Abban az esetben ha bármely menet végén 0-0 az állás, kapaszkodást kell elrendelni. A kapaszkodás ideje maximum 30 másodperc. Az első értékelhető technikai pontot elérő versenyző automatikusan a menet győztese.~~

~~A kedvezményezett megállapítása egy sötét színű zsákban elhelyezett piros-kék golyók kihúzásával történik.~~

~~Szabadfogásban a kedvezményezett eldöntésével meghatározzák melyik versenyző fogja meg a lábat. A nem kedvezményezett versenyzőnek az ellenfele választása szerint, a bal vagy a jobb lábát a középkörbe kell helyezni úgy, hogy a talpa érintkezzen a szőnyeggel. A kedvezményezett versenyző a felkínált lábat térd felett két kézzel tetszőleges pozícióban megfogja, miközben a fejét kívülre helyezi. A védekező versenyző köteles a kezét az ellentél vállára helyezni vagy a magasban tartani. Ekkor a vezetőbíró sipjelére megkezdődik a küzdelem. az első értékelhető akcióval véget ér a menet és az azt végrehajtó nyeri a menetet. Ha a 30 másodperc alatt nem születik értékelhető akció, akkor az azt kivédekező versenyző kap egy pontot mellyel a menet győztesének tekinthető.~~

Kapaszkodás pozíciójának felvétele kötöttfogásban

~~A menet 1 perc 30 másodperc álló helyzetű birkózásból és 30 mp elrendelt parterre helyzetű birkózásból áll.~~

~~A mérkőzés álló helyzetben kezdődik a szőnyeg közepén. A versenyzők a 90 másodperc alatt bármilyen akciót végrehajthatnak.~~

~~1 perc 30 másodperc elteltével a mérkőzésvezető megállítja a mérkőzést és az egyik versenyzőt parterre helyzetbe küldi le. A kedvezményezett (felül lévő) az a versenyző lesz, aki a menetgyőzelemre felállított kritériumok alapján megnyerte a 90 másodperc küzdelmét (lásd 32.fejezet) és így a parterre helyzetben hajthat végre fogást.~~

~~A felül lévő versenyző választhat a fordított emelés és a sima parterre helyzet felvétele között. Ha a 90 másodperc alatt valamely versenyző pontokkal vezet, nem köteles a 30 másodperc alatt akciót végrehajtani, ennek hiányában is a menet győztesének tekinthető. Ha nem törekszik akcióra 10-15 másodperc után megszakítható a lenti küzdelem és állásból lehet befejezni a menetet. a 2 perc letelet után meg kell határozni a menet győztest.~~

~~Ha a 90 másodperc állásbirkózás után az állás 0-0, akkor az első menetben mindig a piros versenyző a másodikban mindig a kék versenyző van felül. Ebben az esetben a fenti versenyzőnek pontot kell végrehajtania a 30 másodperc alatt, ellenkező esetben az ellenfele 1 pontot kap a sikeres védekezésért és ezzel a menet győztese.~~

~~Ha mindkét versenyző 1-1 menetet nyert, és a 3. menet állása 0-0 a 90 másodperc állás birkózás után, akkor az a versenyző választhat, hogy fenti vagy lenti pozícióban kezdi a 30 másodperc parterre birkózást aki a 2 menet összesített technikai pontjai alapján több pontot ért el.~~

~~Ha az összesítés után a pontállás döntetlen akkor a következő kritériumok alapján kell meghatározni a választó versenyzőt:~~

~~1. kevesebb intés, 2. magasabb értékű pont, 3. sorsolás~~

~~Ha a 30 másodperc alatt nincs értékelhető akció, akkor a lenti versenyző kap egy pontot a sikeres védekezésért.~~

Példák:

	PIROS	KÉK
1.menet	3	
2. menet		3
3. menet	1	1

~~A kék versenyző az utolsó akeió állásból, ezért ő van felül és nem kell akeiót végrehajtani a menet megnyeréséhez.~~

	PIROS	KÉK
1.menet	1+1	3
2. menet		3
3. menet	1	

~~A piros versenyző nyerte a 3. menetet állásból, ezért ő van felül és nem kell akeiót végrehajtani a menet megnyeréséhez.~~

	PIROS	KÉK
1.menet	3	
2. menet	1	2
3. menet		

~~A piros versenyző választhat a 90 mp. után (fent vagy lent akar lenni), mivel a 2 menet után az összesített pontállás 4-2. A fenti versenyzőnek akeiót kell végrehajtania a menet megnyeréséhez. Ellenkező esetben a lenti versenyző kap 1 pontot a sikeres védekezésért.~~

	PIROS	KÉK
1.menet	3	
2. menet		3
3. menet		

~~A bíró sorsol a zsákból. A kihúzott versenyzőnek kell felül lennie. A fenti versenyzőnek akeiót kell végrehajtania a menet megnyeréséhez. Ellenkező esetben a lenti versenyző kap 1 pontot a sikeres védekezésért.~~

	PIROS	KÉK
1.menet	5	
2. menet		3

3. menet	1	1
-----------------	----------	----------

~~A kék versenyzőé az utolsó akció állásból, ezért ő van felül és nem kell akciót végrehajtani a menet megnyeréséhez.~~

	PIROS	KÉK
1. menet	2-0	1-1
2. menet	3	1-1-1
3. menet		

~~A kék versenyző választhat a 90 mp. után (fent vagy lent akar lenni), mivel a 2. menet után a piros versenyzőnek van intése. A fenti versenyzőnek akciót kell végrehajtania a menet megnyeréséhez. Ellenkező esetben a lenti versenyző kap 1 pontot a sikeres védekezésért.~~

	PIROS	KÉK
1. menet	2	1
2. menet	1	2
3. menet		

~~A bíró sorsol a zsákból. A kihúzott versenyzőnek kell felül lennie. A fenti versenyzőnek akciót kell végrehajtania a menet megnyeréséhez. Ellenkező esetben a lenti versenyző kap 1 pontot a sikeres védekezésért.~~

A parterre helyzet felvétele Kötöttfogásban:

Alul lévő versenyző: A térdek és kezek a kezdőkörön belül helyezkednek el a felfestett pontoknak megfelelően. A kinyújtott kezek közt max. 30 cm távolság lehet. A kezek és a térdek között minimum 70 cm-nek kell lennie. A lábakat nem szabad összezárni vagy keresztbe rakni, a felső lábszárnak 90°-os szöget kell bezárnia a szőnyeg síkjával.

Felül lévő versenyző: A felül lévő versenyző választhat a fordított emelés és a sima parterre helyzet felvétele között. Fordított emelés pozíciójában kapocsfogással foghatja át az ellenfelet álló helyzetben vagy az egyik térdére ereszkedve úgy, hogy közben nem léphet a váll sika elé (azaz a fejéhez), nem léphet az ellenfél felsőteste alá, nem tolhatja el térdel az ellenfelet. Továbbá nem léphet át lábával a kör közepére felfestett vonalon, mely a lenti versenyző testének síkját követi, valamint nem léphet át ezen középső vonalra merőlegesen felfestett két párhuzamos vonalon, melynek távolsága 40 cm. Ezeken a vonalakon a kezeknek és a térdeknek kívül kell esnie. (lásd a rajzot).

Sima parterre helyzet választása esetén a kezeit az ellenfele lapockájára kell tenni, állóhelyzetben vagy egyik térdel a szőnyegen.

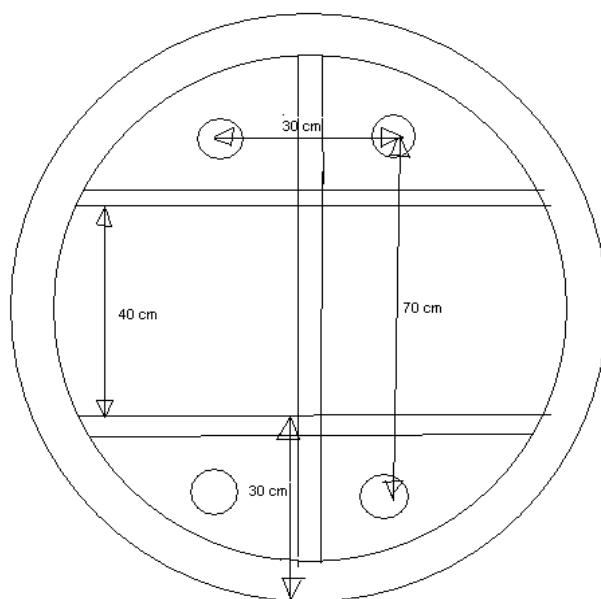

Ha a lenti versenyző a jól látható figyelmeztetés után sem veszi fel a korrekt testhelyzetet, akkor intéssel büntethető az ellenfelének pedig 2 pont jár. Ezután a küzdelem ismét térdelő helyzetből folytatódik. **Ha az intés a clinch elindulása után történik, a 30 másodperc alatt, akkor a kiinduló helyzet az a helyzet amelyből az akció indult. Ha a clinch után a versenyzők állás helyzetbe kerülnek és ott az egyik versenyző szabálytalankodik és intéssel súlytják, a folytatás is állóhelyzetből történik.**

Amint a kiinduló helyzetet a bíró korrektnek itéli, a sípjába fúj és a fent lévő versenyző akciókat hajthat végre, ellenfele pedig védekezhet az érvényes szabályok keretein belül. A 30 másodperc alatt a versenyzők minden lehetséges akciót végrehajthatnak lenti vagy akár álló helyzetből.

Ha a 30 másodperc elteltével a kedvezményezett versenyző nem tudott értékelhető pontot csinálni, ellenfele kap 1 pontot. Ez a büntetés mindig jár a kedvezményezettnek, függetlenül attól ha az alul lévő versenyző visszatámad és akciókat hajt végre.

Kivétel: Ha az alul lévő versenyzőt szabálytalanságért vagy a kiinduló helyzet fel nem vételéért (lásd később) megintik és az ellenfele 2 pontot kap, a szabálytalan versenyzőt vissza kell rendelni a kiinduló parterre helyzetbe. Ha ilvenkor a fenti versenyző már nem tud végrehajtani fogást, a 30 mp. végén már nem kell intést adni neki, hisz 2 pontot kapott ellenfele szabálytalanságért.

Minden menet a fentiekben leírt módon zajlik.

Speciális helyzetek

~~Ha a fenti versenyző nem veszi fel a fentiekben leírt szabályos parterhelyzetet, a bíró hangosan figyelmezteti a versenyzőt (piros/kék korrekt parter jelszóval) és edzőjét a helyes kiinduló helyzet betartására. Ha a fenti versenyző ezután sem veszi fel a megfelelő kiinduló helyzetet, intéssel kell büntetni míg ellenfele egy pontot kap. Ezenkívül elveszti azt a jogát is hogy parterre helyzetből birkózzon, a mérkőzés tehát állásból folytatódik a 30 másodperc lejártáig.~~

~~Ha az alul lévő versenyző nem veszi fel a helyes elrendelt parterhelyzetet, a bíró hangosan figyelmezteti őt és edzőjét (piros/kék korrekt parter jelszóval). Ha a lenti versenyző továbbra sem veszi fel a fentiekben leírt rögzített pozíciót, büntetésképpen maga kap intést, míg ellenfele 2 pontot kap. Ilyen esetben újabb kötelezően elrendelt parterre helyzetre kerül sor ugyanazon versenyzővel szemben a fent leírtaknak megfelelő kiinduló helyzettel. Ugyanez történik (visszarendelés a kiinduló pozícióba), amennyiben az alul lévő versenyző szabálytalan fogással próbál akciót megakadályozni vagy menekülni próbál a szőnyegről.~~

~~Ha a lenti akció a zónán kívül ér véget, vagy akció nélkül kerülnek ki a zónából a birkózók, az eddigi szabályokat alkalmazva a küzdelem állásból folytatódik a 30 mp lejártáig.~~

~~Ezek a szabályok minden koresoporra vonatkoznak.~~

10. Tiltások és szabálytalan fogások

Általános tiltások (tilalmak)

A birkózónak tilos:

- Hajat, fület, nemi szervet húzni, csípni, kéz- vagy lábujjat feszíteni vagy harapni stb. általában tilos tehát minden akció, fogás, amely az ellenfél kínzásával jár vagy olyan szenvedést okoz neki, hogy kénytelen feladni a küzdelmet.
- Rúgni, fejelni, fojtogatni, lökdösni vagy olyan fogásokat alkalmazni, amelyek veszélyeztethetik az ellenfél egészségét; tilos a végtagokat eltörni vagy kifecamítani, az ellenfél lábára lépni, s arcához érni a szemöldök és a szájvonal között.
- Könyökkel vagy térdel az ellenfél hasába vagy gyomrába hatolni, s bármilyen fájdalmas csavarást végezni, vagy az ellenfél mezét fogni.
- A szőnyeghez tapadni vagy abba kapaszkodni.
- Mérkőzés közben beszélni.
- Az ellenfél talpát fogni (csak a lábfej felső részét és a sarkot szabad megfogni).
- Megegyezni az ellenféllel a mérkőzés végeredményéről.

Fogásból menekülés

Fogás előli menekülésnek minősülnek mindazok a helyzetek, amikor a megtámadott birkózó nyíltan megtagadja az érintkezés felvételét, hogy megakadályozza ellenfelét a fogás keresésében vagy végrehajtásában. Ilyen helyzetek mind az álló, mind a lenti birkózásnál előadódhatnak, akár a központi birkózófelületen, akár onnan a passzív zóna felé irányulva. A fogás előli menekülést ugyanúgy kell büntetni, mint a szőnyegről menekülést, azaz

- Karikás intés jár a vétkesnek (O)
- 1 pont jár az ellenfélnek

Lenti helyzet kötöttfogásban

Ha az alul lévő birkózó előreugrik parter helyzetből, vagy ha akció után le kerül a szőnyegre, és a felül lévő versenyző derékfogást kezdeményez, de az előreugrás következtében a támadó csak combjának megfogásával tudja lent tartani ilyen eset fogás előli menekülésnek számít amit a bírónak nem szabad engedni és a következőképpen kell eljárni.

- Első kiugrás esetén hangosan kell figyelmeztetni a versenyzőt "figyelem ne ugorjon"
- Második esetben vezetőbírónak javasolnia kell az 1 pontot a felül lévő versenyzőnek és karikás intés a vétkes versenyzőnek. Ha a pontozó és a szőnyegelnök hozzájárul a szankcióhoz a versenyzőket fel kell állítani jelezni

a vétkes versenyzőnek a szankciót majd a küzdelem parterre helyzetben folytatódik.

Ez a figyelmeztetés a folyamatos előremeneküléseket hivatott visszaszorítani. Az alul lévő versenyző folyamatos előre és oldalra mozgása a fogás végrehajtásának elkerülése érdekében továbbra is engedélyezett és nem jár szankcióval. A lenti versenyző nem emelheti fel egy vagy két lábát, akadályozva a fenti versenyző fogásvégrehajtását. Ha a lenti versenyző lábbal szabálytalanul akadályozza a fogás végrehajtását karikás intéssel kell büntetni az ellenfélnek pedig 2 pontot kell adni.

Menekülés szőnyegről

Ha az egyik versenyző akár állásból akár letről kimenekül az érvényes birkózófelületről, azonnal a következő szankciókat kell alkalmazni:

Szőnyegről kilépés:

- Karikás intés (0), az ellenfélnek pedig 1 pont

Szőnyegről menekülés tusveszélyes helyzetben:

- Karikás intés (0), az ellenfélnek pedig 2 pont

A menekülésért járó pont technikai pontnak minősül. 1 pont jár a szőnyegről való kitolás esetén is. Ha a versenyző felemeli ellenfelét és azt a szőnyegen kívül rakja le, akkor a kitett versenyző kap pontot, és az ellenfél intést.

A fogás bontása és a birkózó testhelyzet fel nem vétele is büntetendő intéssel, míg az ellenfélnek 1 pont jár.

Szabálytalan fogások

Szabálytalanak minősülő és tiltott fogások az alábbi fogások illetve akciók:

- A torok megfogása (torkon ragadás).
- A karnak 90 foknál nagyobb mértékű kicsavarása.
- A karoknak fölül vagy az alsó karon való összecsavarása.
- A fej vagy a nyak két kézzel való megfogása.
- A kettős járom (dupla-Nelson) fogás, ha nem oldalról hajtják végre, s egyidejűleg nyomást alkalmazunk olyan testhelyzetben, ahol az alsó kar hegyes szöveget alkot.
- Olyan fogás végrehajtása, amely az ellenfél gerincoszlopát feszíti.
- A fejfogás, akármilyen irányban történik.
- Egyébként az állva és hátulról végzett fogásoknál, amikor az ellenfél elfordul, feje lefelé van, az esést csak oldalirányba szabad végezni, s egyáltalán nem felülről-lefelé; fontos, hogy a test melyik része, a fogást alátámasztó lábon kívül, a földet előbb érintse, mint a megtámadott felsőteste.
- Felemelni a hidban lévő ellenfelet, s utána a földre dobni (durva talajéréssel). Tehát a hidat be kell törni (rogyasztani).
- A hidat betörni a fej irányába gyakorolt nyomással.

- Általában ha egy fogás elvégzésekor a támadó birkózó részéről szabálytalanság nyilvánul meg, a kérdéses akciót teljesen törölni kell, s a vétkest figyelmeztetni kell. Ha másodszorra is ugyanazta a szabálytalan fogást hajtja végre akkor karikás intéssel kell súlytani az ellenfele pedig 1 pontot kap.
- Ha egy megtámadott birkózó szabálytalan akcióval akadályozza ellenfelét fogása végrehajtásában, meg kell inteni, s ellenfelét 2 pont illeti meg.

Tiltott fogások női birkózásban:

Kettős járom (dupla-Nelson) lenti és állás helyzetben is.

Tiltott fogások diák és serdülő korosztályban:

A gyermekek egészségének megvédése érdekében az alábbi fogások szabálytalanok és tiltottak az iskolás és serdülő csoportba tartozók (16-17 évig bezárólag) számára:

- Kettős járom (dupla-Nelson) nem csupán előre, de oldalt is;
- Tilos a kettős járom abban az esetben is, ha azt lábkulccsal együtt akarják végrehajtani.

Hazai versenyeken a Magyar Birkózó Szövetség döntése értelmében a serdülő korcsoport alatti korcsoportnál tiltott fogás a karkulcs a tulsó karon (tüdő), illetve karkulcs a nyakon (amerikai kulcs).

A bírók eljárása szabálytalanság esetén:

A szabálytalanságot elkövető versenyzővel szemben a vezetőbíró feladatai az alábbiak ha a támadó versenyző befejezi az akciót:

- Megszüntetni a szabálytalanságot
- Elengedtetni a fogást, ha az veszélyes.
- Az ellenfélnek a fogás értékének megfelelő pontot adni.
- Intést adni a szabálytalan versenyzőnek.
- Megállítani a küzdelmet majd a pontok megadása után a kiinduló helyzetben folytatni a küzdelmet

A szabálytalanságot elkövető versenyzővel szemben a vezetőbíró feladatai az alábbiak ha a támadó versenyző nem fejezi be az akciót:

- A küzdelem megállítása és a vétkes versenyző megintése (0)
- 2 pont adása a támadó versenyzőnek
- A küzdelem folytatása abból a pozícióból ahol a szabálytalanság miatt megszakadt.

Különleges tilalmak

- Kötöttfogású birkózásnál tilos az ellenfelet övön (csípőn) alul megragadni, őt lábbal összeszorítani, valamint tilos a tolás, nyomás (szorítás) vagy a "kiemelés" oly módon, hogy a láb az ellenfél valamely testrészével érintkezik.
- Kötöttfogású birkózásnál - a szabadfogásúval szemben - az ellenfelet követni kell a szőnyegre és uralni, hogy a fogás értékelhető legyen.

- Szabadfogású birkózásnál tilos a fejen, nyakon vagy testen lábkeresztezéssel ollót végrehajtani.

Tiltott és szabálytalan fogások kihatása a küzdelemre

A megtámadott birkózó szabálytalanságát a vezetőbíró megakadályozza anélkül, hogy félbeszakítaná a fogás kialakulását, megengedi a fogás elvégzését, s megvárja annak eredményét. Ezt követően szabadon cselekedhet, vagyis vagy elismeri vagy megsemmisíti a fogást, majd pontoz és megint a vétkest. (karikás intés „O”)

Ha a fogás szabályosan indul, de szabálytalanná válik, a fogást a szabálytalanság kezdetéig kell értékelni. A szabályellenes fogásból adódó előnyöket meg kell semmisíteni. A vétkest meg kell inteni, amennyiben a figyelmeztetés után ismételt hajtott végre szabálytalanságot.

Szándékos fejelés vagy másfajta durvaság esetén a vétkes versenyzőt nyomban ki lehet zárni a küzdelemből a bírói testület egyhangú döntésével, vagy az egész versenyből, ha a versenybíró, zsűri így dönt.

11. Az óvás

Az óvás

A mérkőzés után óvást benyújtani nem lehet. Kizárólag a szőnyegen elért eredmény számít.

Amennyiben a FILA elnöke vagy a Bíró Bizottság úgy találja, hogy a szőnyegelnök és a kontrollőr a mérkőzés eredményének befolyásolása érdekében visszaélt hatalmával, visszanezhetik a video felvételt, és a FILA Bureauo egyetértésével szankciót hozhatnak a felelősökkel szemben a Nemzetközi Bírói Testületek működésével kapcsolatos szabályok intézkedései alapján.

A mérkőzés eredménye semmilyen körülmények között nem változtatható meg.

12. Orvosi rendelkezések

Orvosi szolgálat

Miként a versenyző nemzetközi igazolványa előírja, minden birkózó köteles a Bajnokságra, Kupa versenyekre és Játékokra elutazás előtt három nappal országában orvosi vizsgálatnak alávetni magát.

A versenyrendező köteles a helyszínen orvosi szolgálatról gondoskodni, amelynek feladata a mérlegelést megelőző orvosi vizsgálat és a verseny alatti orvosi felügyelet biztosítása. Mivel az orvosi szolgálat köteles a verseny egész tartama alatt működni, azt a FILA felelős orvosa alá kell rendelni.

A versenyzők mérlegelése előtt az orvosok megvizsgálják a sportolókat, s megállapítják egészségi állapotukat. Ha valamely versenyzőről megállapítják, hogy orvosilag nem lehet jó egészségi állapotban lévőnek minősíteni, illetve ha állapota mind önmagára, mind ellenfeleire veszélyes, meg kell tiltani a versenyen való részvételét.

A versenyek egész tartama alatt, s bármely pillanatban az orvosi szolgálatnak jelen kell lennie, hogy balesetnél közbe tudjon lépni, illetve el tudja dönteni, hogy a versenyző képes-e a versenyt folytatni vagy abba kell hagynia a birkózást. A résztvevő csapatok orvosai teljes joggal gondját viselhetik sérültjeiknek, az orvosi ellátásnál azonban csak a csapat edzője vagy vezetője segídezhet.

A FILA semmilyen körülmények közt nem tehető felelőssé a versenyző sérüléséért vagy haláláért.

Az orvosi szolgálat beavatkozása

A FILA orvosi felelősének joga és kötelessége a szőnyegelnök közreműködésével bármely pillanatban megállítani a küzdelmet, ha úgy véli, hogy valamelyik versenyző egészségügyi szempontból veszélyben van. Ugyancsak bármikor félbeszakíthatja a küzdelmet, hogy kijelentse: valamelyik versenyző küzdelemképtelenné vált. Sérülés esetén a birkózó soha nem hagyhatja el a szőnyeget, kivéve, ha súlyosan megsérül, ami miatt azonnal el kell szállítani.

Amennyiben egy birkózó megsérül, a bírónak azonnal meg kell kérnie az orvost, hogy lépjen közbe annak meghatározására, hogy szükséges-e a mérkőzést megszakítani vagy csak szimulálásról van szó. Ha az orvos szimulálást állapít meg, akkor a vezetőbíró javaslatot tesz a pontozóbíró vagy a szőnyegelnök felé az alkalmazandó szankciót illetően. Ha egy birkózó nyilvánvalóan megsérült vagy vérzik, az orvosnak rendelkezésére áll a segítségnyújtáshoz szükséges idő és ő lesz az, aki eldöntheti, hogy a versenyző folytathatja-e a mérkőzést vagy sem, időkorlátozás nélkül.

Orvosi természetű vita esetén az érintett versenyző csapatorvosa jogosult beavatkozni az esetleges orvosi ellátásba, illetve véleményét nyilváníthatja az orvosi szolgálat beavatkozásával vagy döntésével kapcsolatban. Azonban kizárólag a FILA Orvosi Bizottságának küldöttje indítványozhatja a versenybírói testületnek a küzdelem befejezését.

Nemzetközi versenyeken, ahol a FILA Orvosi Bizottsága nincs képviselve, a

küzdelem félbeszakítását a FILA küldöttje vagy a FILA által kiküldött versenybíró rendelheti el max. összesen 2 perc időtartamra. Ők dönthetik el hogy az eset szimulálásnak tekinthető-e. Ez a szünet többször is megengedett mindkét versenyző részéről. Az ilyen megszakításoknál az időmérőnek 30 másodpercenként jeleznie kell az idő múlását. 10 másodperccel a 2 perc letelte előtt a bírónak középre kell rendelni a küzdő feleket.

Nemzetközi versenyeken, ahol a FILA Orvosi Bizottsága nincs képviselve, a küzdelem félbeszakítását a FILA küldöttje vagy a FILA által kiküldött versenybíró rendelheti el a versenyen jelen levő hivatalos orvossal és a sérült versenyző orvosával történő konzultáció után. Minden esetben, amikor az orvosnak meg kell tiltania, hogy a versenyző a birkózást folytassa, az orvosnak az érintett versenyzőtől eltérő állampolgárságúnak kell lennie, s nem lehet érdekelt a kérdéses kategóriában (lásd az orvosi szabályzatot).

Az a versenyző aki vérzés nélküli és súlyos sérülés nélküli eset kapcsán állítja meg a küzdelmet és kér időt, 1 ponttal kell jutalmazni az ellenfelét.

Dopping

A szövetségi Alapszabályok rendelkezéseinek alkalmazásával, és a dopping esetleges igénybevétele elleni küzdelem érdekében, a FILA fenntarthatja a jogot, hogy az általa felügyelt minden versenyen doppingvizsgálatnak vagy doppingpróbáknak vesse alá a birkózókat. E rendelkezés betartása kötelező Kontinentális és Világbajnokságokon (ahol a FILA szabályait kell alkalmazni) és az Olimpiai vagy Kontinentális Játékokon (ahol a NOB előírásai érvényesek).

Sem a versenyzők, sem a vezetők nem tagadhatják meg ezt az ellenőrzést azonnali kizárás terhe mellett, amihez a doppinghasználatra vonatkozó büntető rendelkezések járulnak. A FILA Orvosi Bizottsága dönt, mikor kerüljön sor az ellenőrző vizsgálatokra, hány főre terjedjen az ki, s milyen gyakorisággal végezzék el az ellenőrzést, amelyeknél mindazokat az eszközöket igénybe veheti, amelyeket szükségesnek lát. A megfelelő mintavételt a FILA által akkreditált orvos végzi az ellenőrzésre rendelt versenyző egyik vezetője jelenlétében. Amennyiben a mintavétel nem a fent meghatározott módon történik, az így kapott eredményt semmisnek és meg nem történtnek kell tekinteni (lásd a dopping-szabályzatot). A dopping vizsgálat anyagi terheit a rendező szervező bizottság nemzetének kell viselnie.

Vétség esetén a FILA Bureau által kirótt szankció összhangban áll a NOB és a Nemzetközi Doppingellenes Ügynökség (WADA) előírásaival. Fellebbviteli szerv a Lausanne-i Sport Döntőbíróóság. (CAS)

13. A birkózás szabályainak értelmezése

Ezen szabályok felül írnak minden korábbi módosítást.

Módosítást eszközölni kizárólag a FILA Végrehajtó Bizottsága (BÜRO) jogosult annak érdekében, hogy a birkózás látványossága és eladhatósága még inkább javuljon.

Jelen szabályok tartalmazznak minden pozitív és előremutató javaslatot melyet a tagszervezetek a FILA BÜRO felé benyújtottak. Jelen szabályok a soron következő kongresszusig érvényesek, amely hivatott lesz róluk a továbbiakban dönteni.

Vitás esetekben a Francia eredeti szöveg az irányadó.

A nemzeti szakszövetségek kötelesek lefordítani a hivatalos szöveget.

Minden bíró köteles magánál tartani egy eredeti (angol vagy francia) példányt valamint egy hivatalos magyar nyelvű fordítást.

14. Függelék

Alapvető birkózó szakkifejezések szótára

A versenybírói testület minden tagjának tökéletesen ismernie kell az alábbi szakkifejezéseket, amelyek az egymás közötti érintkezést szolgálják.

1) ÜDVÖZLÉS - **SALUT** (SZÁLÜ)

A birkózóknak üdvözölniük kell egymást.

2) KEZDÉS - **START**

Felkérés a szőnyeg sarkaiban álló birkózókhoz, hogy lépjenek a szőnyeg közepére ellenőrzés és kézfogás végett; ezt követően visszatérnek a megfelelő sarokba, s megvárják a vezetőbírói sípszót, amely jeladás a küzdelem megkezdésére.

3) ÉRINTKEZÉS (ÉRINTÉS) - **CONTACT** (KONTAKT)

A vezetőbíró azt kéri, hogy a birkózó helyezze a parterban lévő ellenfele mindkét lapockájára kezeit. Az álló helyzetben lévő birkózók "test-test-elleni" érintkezést vesznek fel.

4) NYÍLT BIRKÓZÁS - **OPEN**

A birkózónak módosítania kell testtartását, és nyíltabb birkózást kell folytatnia.

5) **DAVAJ**

A vezetőbíró aktívabb birkózásra szólítja fel a birkózókat.

6) FIGYELEM - **ATTENTION** (ATANSZION)

A vezetőbíró figyelmezteti a passzív birkózót, mielőtt intést ad a parterhelyzetben lévő birkózásnál elfoglalt helyes testtartás megtagadása miatt.

7) AKCIÓ - **ACTION** (AKSZION)

A birkózónak végre kell hajtania a megkezdett fogást.

8) FEJET FEL - **HEAD UP** (HED ÁP)

A birkózónak fel kell emelnie a fejét. Ezt a vezetőbíró rendeli el tétlen birkózásnál vagy ismételt "előre szegezett fejjel" való támadás esetén.

9) LÁB - **LEG** (LEG)

A birkózó (kötöttfogású birkózásnál) lábhibát vétett.

10) ELHELYEZKEDÉS - **POSITION** (POZISZION)

A parterban birkózók kiinduló testtartása a vezetőbíró sípjának megszólalása előtt.

11) FÖLDRE - **A TERRE** (Á TERR)

A küzdelem parterban folytatódik.

12) HELYRE - **PLACE** (PLÁSZ)

A vezetőbíró a szőnyeg megütésével és egyidejű "helyre" vezényszóval kéri fel a versenyzőket, hogy ne meneküljenek szőnyegen kívülre.

13) VESZÉLY - **DANGER** (DÁNZSÉ)

Veszélyeztetett helyzet.

14) SZABÁLYTALAN - **FAULT**

Szabálytalan fogás vagy a technikai szabályok megszegése.

15) ÁLLJ - **STOP**

Ez a küzdelem leállítását jelenti.

16) ZÓNA - **ZONE**

Ezzel a szóval hangosan kell jelezni, amikor a birkózók belépnek a passzív zónába.

17) FOLYTATNI - **CONTINUE** (KONTINÜÉ)

A vezetőbíró ezen rendelkezésére a küzdelmet folytatni kell. Arra is alkalmazza a vezetőbíró e kifejezést, hogy a versenyzők folytassák a birkózást, ha azt tévedésből abbahagyták és tekintetükkel magyarázatra várnak.

18) IDŐ - **TIME OUT** (TÁJM UT)

Amikor a birkózók egyike akár szándékosan, akár sérülés vagy egyéb ok miatt abbahagyhatja a birkózást, a vezetőbíró a fenti kifejezést használja, hogy az időmérő berendezés megállítását kérje.

19) KÖZÉP - **CENTRE**

A birkózóknak a szőnyeg közepére kell menniük, s ott folytatni a küzdelmet.

20) FEL - **UP** (ÁP)

A küzdelmet állva kell folytatni.

21) KÖZBEAVATKOZÁS - **INTERVENTION** (INTERVENZION)

A pontozó, a vezetőbíró vagy a szőnyegelnök beavatkozást kér.

22) KINN - **OUT** (UT)

A szőnyegen kívül végrehajtott fogás megjelölése.

23) OKÉ - **O.K.**

A fogás érvényes (szabályos, helyes). Mivel a vezetőbíró és a szőnyegelnök egy helyen ülnek, ami nem teszi lehetővé, hogy közlelől kövessék a túloldali eseményeket, a vezetőbíró fel kell emelnie a karját annak jelzésére, hogy a szőnyeg szélén történt fogást szőnyegen belül vagy kívül hajtották végre.

24) NEM - **NON**

E szót arra használjuk, hogy jelezzük: az akció nem érvényes, következésképpen semmis.

25) TUS - **TOUCHE** (TUS)

Ezzel azt jelezzük, hogy a birkózó kétvállas vereséget szenvedett. Tusnál a vezetőbíró maga is "tust" mond, kezével üt a szőnyegre és sípszóval jelzi a mérkőzés befejezését.

27) VERESÉG - **DEFEAT** (DEFÍT)

Az ellenfél vereséget szenvedett.

29) LELÉPTETÉS - **DISQUALIFICATION** (DISZKVALIFIKÁSZION)

Méltatlan vagy durva viselkedés esetén a vétkest le kell léptetni.

29) VÉGE - **FIN** (FEN)

A mérkőzés véget ért.

30) IDŐMÉRŐ - **CHRONOMETRE** (KRONOMETR)

Az időmérő köteles a vezetőbíró utasítására megállítani vagy újra elindítani az órát.

31) GONG - **GONG**

A gongütés a mérkőzés kezdetét és végét jelzi.

32) A VERSENYBÍRÓSÁG - **JURY** (ZSÜRI)

Ez a versenybírói testület.

33) VEZETŐBÍRÓ - **ARBITRE**

Az a hivatalos személy, aki a mérkőzést a szőnyegen vezeti.

34) PONTOZÓ(BÍRÓ) - **JUDGE** (ZSÜZS)

Az a hivatalos személy, aki segédkezik a vezetőbírónak és pontozza a versenyzőket a mérkőzés alatt. Köteles pontozólapjára a mérkőzés alatti összes akciót feljegyezni.

35) SZŐNYEGELNÖK – **MAT CHAIRMAN** (MAT CSERMEN)

Az a hivatalos személy, aki az egyik szőnyegért felelős. Ha a vezetőbíró és a pontozó között véleménykülönbség van, ő köteles dönteni.

36) VÉLEMÉNYKÉRÉS (KONZULTÁCIÓ) - **CONSULTATION**
(KONZULTÁSZION)

A szőnyegelnök a vezetőbíró és a pontozó véleményét kéri, mielőtt leléptet vagy dönt minden olyan kérdésben, ahol nincs egyetértés.

37) INTÉS - **CAUTION** (KORSÖN)

A vezetőbíró ezzel bünteti a szabálysértő birkózót.

38) TANFOLYAM - **CLINIC** (KLINIK)

Ez egy tanfolyam neve.

39) ÓVÁS - **PROTEST**

Bármilyen döntéssel szemben benyújtott óvás.

40) **ORVOS - DOCTEUR (DOKTÖR)**

A mérkőzés hivatalos orvosa.

41) **GYŐZELEM - VICTORY (VIKTUÁR)**

A vezetőbíró kihirdeti a győztest.

42) **NINCS KIUGRÁS – NO JUMP**

Magyarázat: parter helyzetben figyelmeztetni kell az alul lévő versenyzőt, amennyiben az előre ugrik, és így a támadó a derékfogás helyett csak a combját tudja összefogni.

43) **KAPASZKODÁS – CLINCH**

Lásd: a szabályzat 51. cikkelye.

44) **PONTOZÓLAP- SCORESHEET**

A mérkőzésen történtek lejegyzésére szolgáló lap a pontozóbíró és a szőnyegelnök számára.

44) **TÁBLA- ROUNDSHEET**

A súlycsoportok táblájának vezetésére szolgáló lap a titkárok számára.

45) **CHALLENGE (CSELENDZS)**

Videó visszanezés lehetősége